

Số: 25.11/TM-VT

V/v: Mời chào giá cung cấp
các sản phẩm đúc hợp kim cho
nhà máy xi măng Lam Thạch.

Quảng Ninh, ngày 25 tháng 11 năm 2019

THƯ MỜI CHÀO GIÁ

Cung cấp các sản phẩm đúc hợp kim cho nhà máy xi măng Lam Thạch.

Kính gửi: Quý Công ty, đơn vị.

Công ty cổ phần Xi măng và Xây dựng Quảng Ninh (QNC) có nhu cầu mua các chi tiết, vật tư là các sản phẩm đúc cho Nhà máy xi măng Lam Thạch, phường Phương Nam, thành phố Uông Bí, tỉnh Quảng Ninh.

QNC trân trọng kính mời Quý Công ty, đơn vị (sau đây gọi chung là nhà thầu) tham gia chào giá cạnh tranh cung cấp với các nội dung sau:

1. Phạm vi cung cấp: Phạm vi cung cấp theo bảng số 1.

2. Yêu cầu kỹ thuật: Yêu cầu kỹ thuật theo bảng số 2.

3. Nghiệm thu giao nhận, thanh toán:

- Nghiệm thu: Nghiệm thu các thủ tục hồ sơ kèm theo và theo điều khoản của Hợp đồng; Địa điểm: tại Nhà máy xi măng Lam Thạch, phường Phương Nam, thành phố Uông Bí, tỉnh Quảng Ninh;

- Thanh toán: QNC tạm ứng 30% cho nhà thầu sau khi ký kết Hợp đồng; thanh toán hết phần còn lại sau 30 ngày kể từ ngày giao hàng; (Những nhà NCC có điều khoản thanh toán tốt sẽ được ghi nhận và ưu ái).

3. Yêu cầu về năng lực của nhà thầu:

- Nhà thầu là tổ chức, doanh nghiệp theo quy định của pháp luật;

- Nhà thầu thực hiện chào giá vật tư theo mục 1 trên đây;

4. Yêu cầu về hồ sơ dự chào giá:

4.1. Thành phần Hồ sơ dự chào giá:

Nhà thầu tham dự chào giá gửi hồ sơ về QNC gồm:

- Hồ sơ năng lực của nhà thầu

- Bản chào giá của nhà thầu đề xuất các nội dung sau:

+ Đề xuất về đơn giá, giá trị, các khoản thuế và phí: (theo đơn vị tiền VND);

+ Đề xuất về các điều khoản thanh toán;

+ Đề xuất về điều khoản bảo hành sản phẩm;

+ Đề xuất về hiệu lực của bản chào;

- + Đề xuất về thời gian thực hiện phù hợp với yêu cầu từ QNC;
- + Đề xuất các điều khoản khác (nếu có).

Hồ sơ đựng trong phong bì dán kín, có đóng dấu hoặc ký hiệu niêm phong của nhà thầu. Ngoài bì hồ sơ ghi rõ hồ sơ tham dự thầu cung cấp các sản phẩm đúc hợp kim cho Công ty cổ phần Xi măng và Xây dựng Quảng Ninh.

4.2. Nộp hồ sơ dự chào giá:

- Hồ sơ dự chào giá được nộp trực tiếp hoặc gửi qua đường bưu điện về QNC vào các ngày làm việc từ thứ hai đến thứ bảy hàng tuần;
- Thời hạn nộp hồ sơ dự chào giá: Trước ngày /12/2019;
- Địa chỉ nhận hồ sơ dự chào giá: Phòng Vật tư, Công ty cổ phần Xi măng và Xây dựng Quảng Ninh, phường Phương Nam, thành phố Uông Bí, tỉnh Quảng Ninh; Người nhận hồ sơ: **Ông Vũ Duy Thiệp**, số điện thoại: 0934 260 136;
- Nếu cần làm rõ thông tin, hoặc khảo sát thực tế, đề nghị nhà thầu vui lòng liên hệ **Ông Ninh Xuân Quảng**, số điện thoại: 098 298 62 28;

5. Mở hồ sơ chào giá:

- QNC sẽ mở hồ sơ chào giá, chọn nhà thầu đáp ứng được các yêu cầu về chất lượng, giá cạnh tranh; ưu tiên nhà thầu có kinh nghiệm đã thực hiện cung cấp sản phẩm tương tự và có thời gian thực hiện nhanh nhất.
- QNC sẽ tự thông báo kết quả trúng thầu cho nhà thầu trúng thầu theo đường công văn chuyển phát nhanh ngay sau khi có kết quả lựa chọn nhà thầu. QNC không có trách nhiệm phải giải thích lý do nhà thầu không trúng thầu.

QNC mong nhận được sự quan tâm tham gia chào giá của Quý Công ty.

Trân trọng./.

Nơi nhận:

- Như kính gửi;
- Hội đồng quản trị;
- Các phòng ban Công ty;
- Website: qncc.vn;
- Lưu: P.VT; VP



Lô Ngọc Hoàng

Bảng số 1. Phạm vi cung cấp:

TT	Tên, loại chi tiết	ĐVT	Số lượng (tám/bộ)	Đơn trọng (Kg/đvt)	Tổng trọng (Kg)	Ghi chú
1	Tấm xuống liệu đuôi lò	Tấm	05	156,0	780,0	Có bản vẽ kèm theo
2	Ống lồng C2 (bao gồm cả bu lông)	Kg	01		3.079,0	
3	Ống lồng C5 (bao gồm cả bu lông)	Kg	01		3.399,0	
4	Quả búa đập clinker	Kg	14	55,0	770,0	
5	Quả búa máy đập búa roto	Kg	18	30,0	540,0	

Handwritten signature

Bảng số 2. Yêu cầu kỹ thuật:

TT	Tên, loại chi tiết	Vật liệu									Cơ tính			
		Mác thép	%C	%Si	%P	%S	%Cr	%Mn	%Mo	%Ni	σ_b	σ_k	σ (%)	Độ cứng (HBS)
I	TẮM XUỐNG LIỆU													
1	Tắm xuống liệu đuôi lò	ZG40Cr25Ni20	0,35 – 0,45	≤1,75	<0,04	<0,04	24-27	≤1,5	≤0,5	20-22	440	235	8	
II	ỐNG LÔNG													
2	Ống lồng C2 (bao gồm cả bu lông)	ZG40Cr25Ni20	0,35 – 0,45	≤1,75	<0,04	<0,04	24-27	≤1,5	≤0,5	20-22	440	235	8	
3	Ống lồng C5 (bao gồm cả bu lông)	SCH21	0,25 - 0,35	≤1,75	<0,04	<0,04	24-27	≤1,5	≤0,5	22-23	440	235	8	
III	QUẢ BÚA													
4	Quả búa đập clinker	ZGMn13A	0,9 – 1,2	0,3 – 0,6	<0,07	<0,04	13-14	2,0-2,5			735	120	15	230
5	Quả búa máy đập búa roto	Mn13-5	0,9 – 1,2	0,3 – 0,6	<0,07	<0,04	13-14	2,0-2,5			735	120	15	230

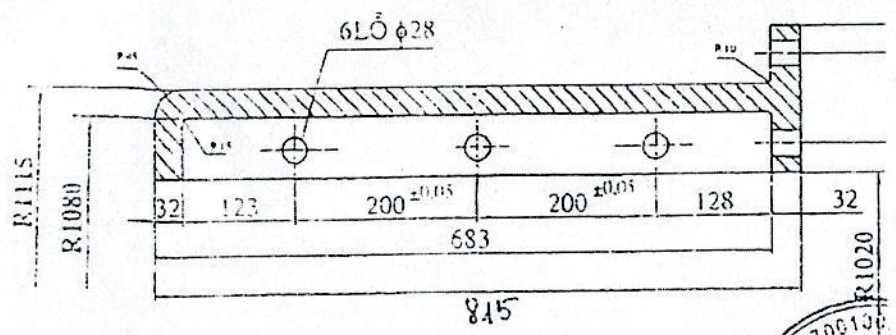
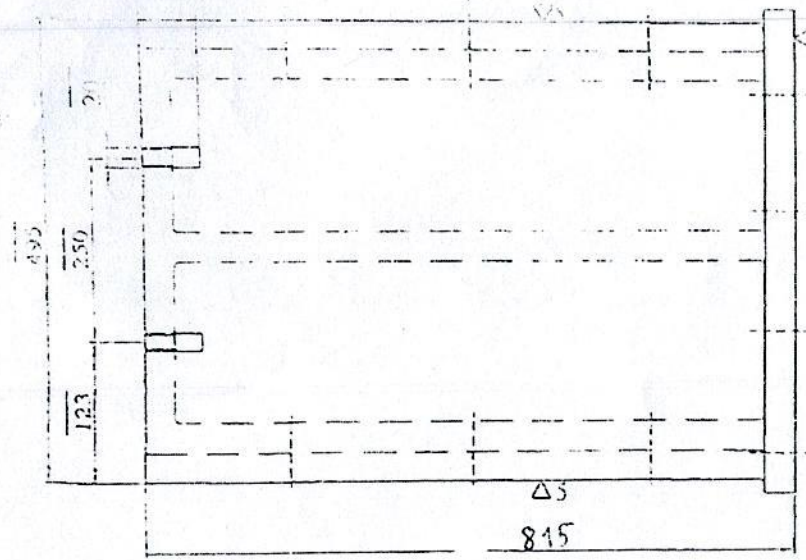

B - B

Vật liệu: ZG40Cr25Ni20
 Khối lượng: 140 Kg/ 1Tấm
 Số lượng: 05Tấm/ Lần thay

Sửa lần 1. 09/04/2013



THEO A

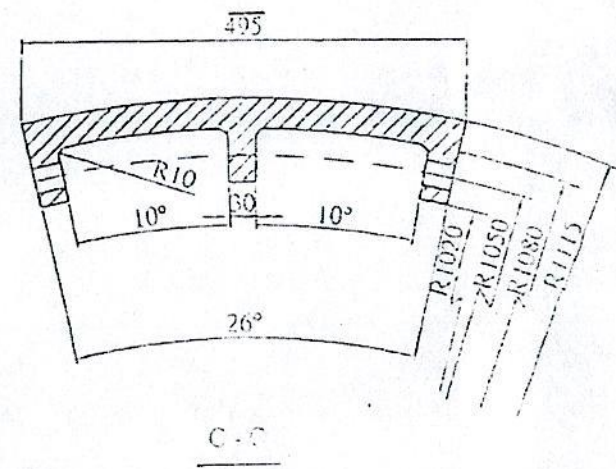
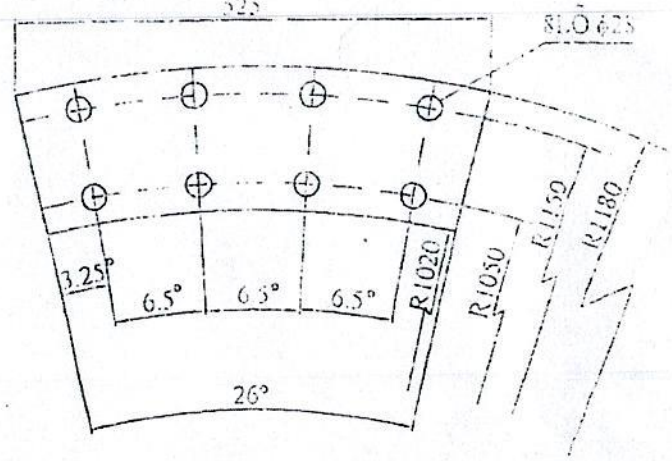

C - C

CÔNG TY CỔ PHẦN XI & XD QUẢNG BÌNH NHÀ MÁY XI MĂNG LAM THẠCH II			LÒ NUNG CLINKER		
Tram đốc	Trần Ngọc Hưng	<i>[Signature]</i>	TẤM XUỐNG LIÊU ĐUỒN LÒ		
P.KT	Nguyễn Văn Oanh	<i>[Signature]</i>			
Kiểm tra	Nguyễn Văn Oanh	<i>[Signature]</i>	Ty lệ	Ngày hoàn thành	Tổng số BV
Vẽ	Phạm Thái Hưng	<i>[Signature]</i>			
Chức danh	Họ và tên	Ký tên			

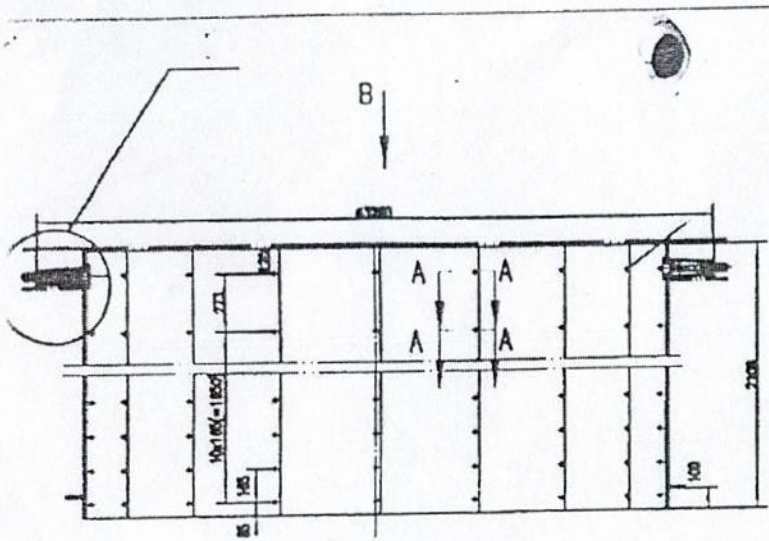

Hướng B

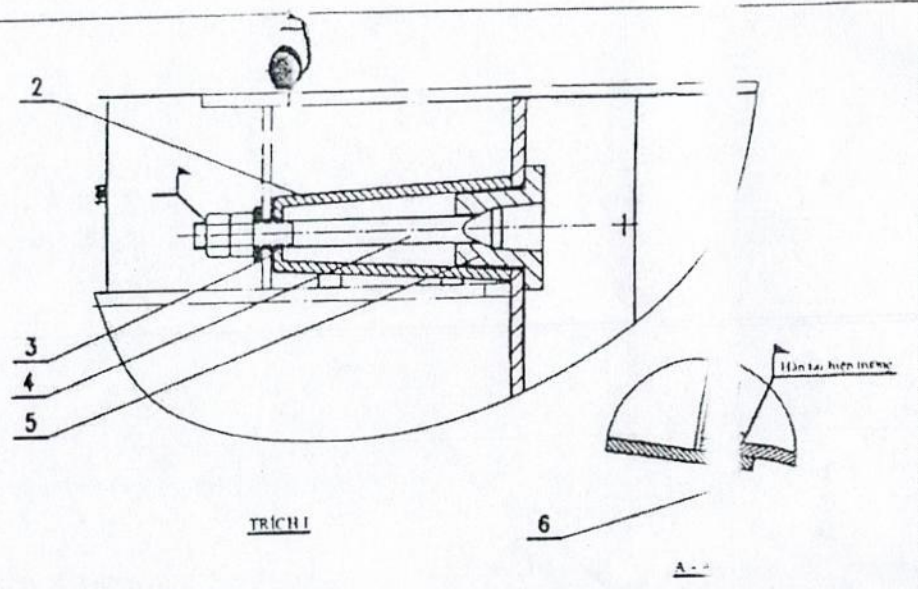
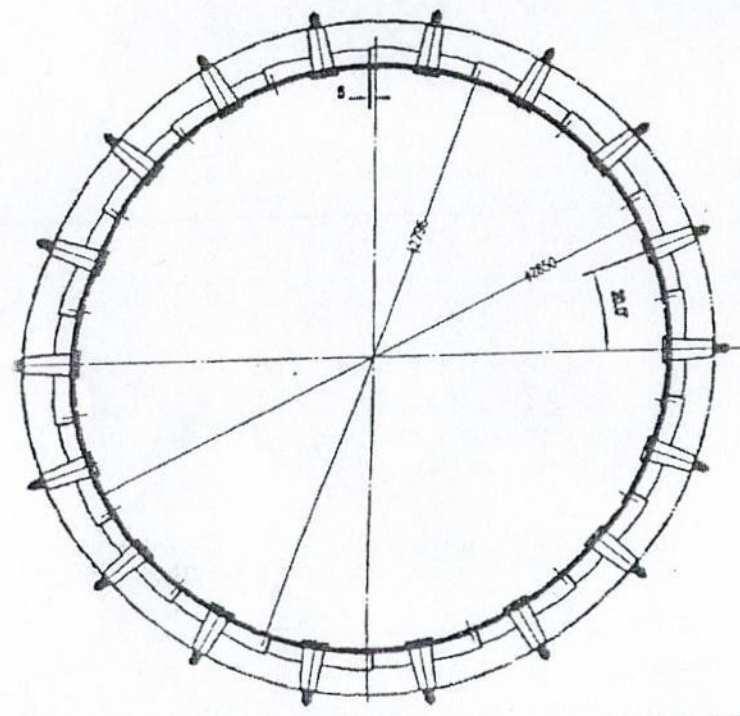

TRÍCH I

YÊU CẦU KỸ THUẬT:

- Sau khi chế tạo lắp ghép thử kiểm tra các đường kính $\phi 2796$, $\phi 2850$; đạt yêu cầu mới cho xuất xưởng

Tổng					2.631,9		
6	Bulông ghép các tấm thép M18x65	220	Cr25Ni20	0	66,0		
5	Côn bãm đầu bulông	18	Cr25Ni20	5	91,8		
4	Bulông quả chày M24x283	18	Cr25Ni20	1	26,1		
3	Vòng đệm	36	Cr25Ni20				
2	Côn vuông	18	Cr25Ni20	6	108,0		
1	Tấm thép 2108x545.614	18	ZG40Cr25Ni20	130	2.340,0		
TT	Tên gọi - Quy cách	Số lượng	Vật liệu	KL (Kg)	KL Tổng (Kg)	Ghi chú	
CÔNG TY CỔ PHẦN XM & XD QUẢNG NINH NHÀ MÁY XI MĂNG LAM THẠCH II			ÔNG LONG THẬP THẬP TRƯ		ÔNG CYCLON C2 ĐỐI NHIỆT		
P. Giám đốc	Dan Hữu Quý	<i>[Signature]</i>		ÔNG LONG LẬP T		ÔNG CYCLON C2	
P. KT	Nguyễn Văn Oanh					ÔNG CYCLON C2	
Kiểm tra	Nguyễn Văn Oanh	<i>[Signature]</i>		Ty lệ		Ngày hoàn thành	
Vẽ	Phạm Thái Hưng					Ngày 20/08/2019	
Chức danh	Họa sĩ vẽ	<i>[Signature]</i>		Kỹ thuật		Tổng số BV: 05	

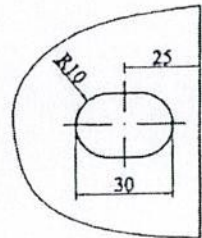
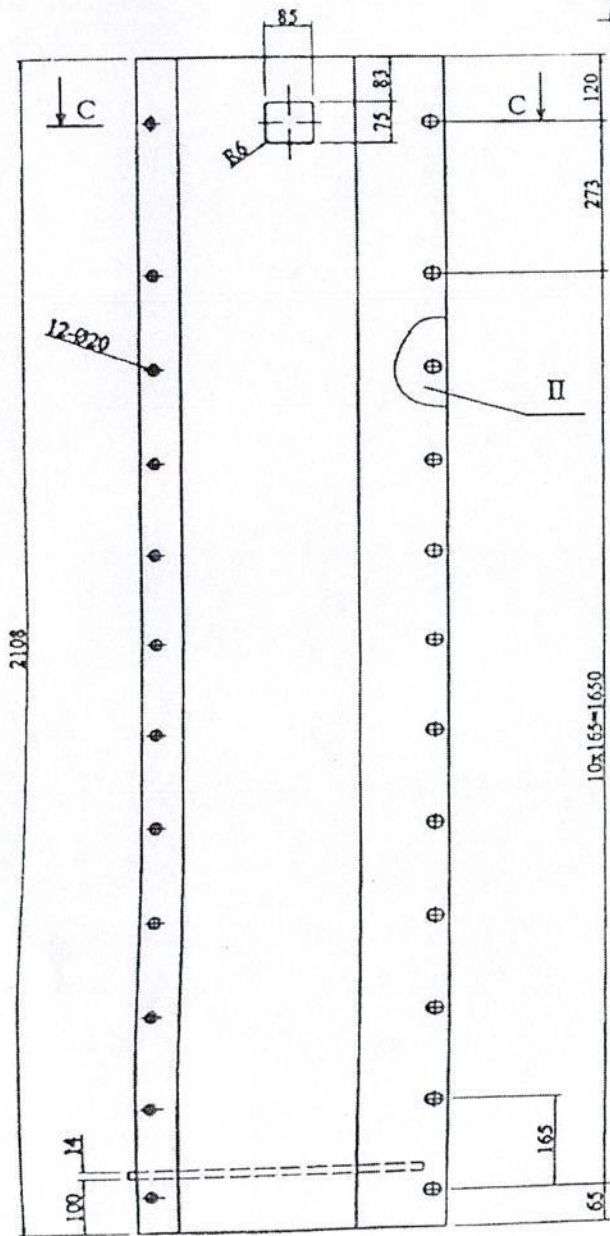

TRÍCH II

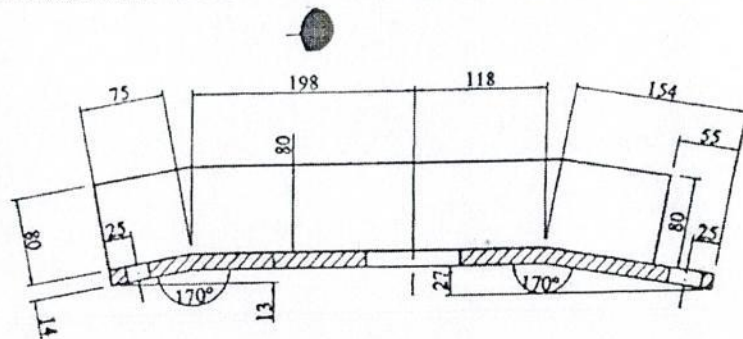

C - C
(TL 2:1)

YÊU CẦU KỸ THUẬT

- Vật liệu: ZG40Cr 25 Ni 20.
- Chi tiết không bị khuyết tật nứt, rỗ, cong, vênh.
- Chiều dài $b=2108$ thẳng, vuông góc không vắn, xoắn vô độ.
- Các góc 170° đều trên suốt chiều dài.
- Số lượng: 18 Tấm 1bộ, sau khi chế tạo xong lắp ghép theo bản vẽ lắp trước khi xuất xưởng.
- Khối lượng: 130 Kg/ Tấm.

GHI CHÚ:

- Bản vẽ sửa lần 2 tháng 8/2019.

			ỐNG LỒNG CYCLON C2 THÁP TRAO ĐỔI NHIỆT			
Giám đốc	Ngô Hữu Thế		TẤM THÉP ỚNG LỒNG TRONG C2			
P.KTCD	Ninh Xuân Quảng					
Kiểm tra	Nguyễn Văn Oánh					
Vẽ	Nguyễn Nam Điền		Tỷ lệ	Ngày hoàn thành	Tổng số BV	05
Chức danh	Họ và tên	Ký tên		06/2019	Bản vẽ số	02/05

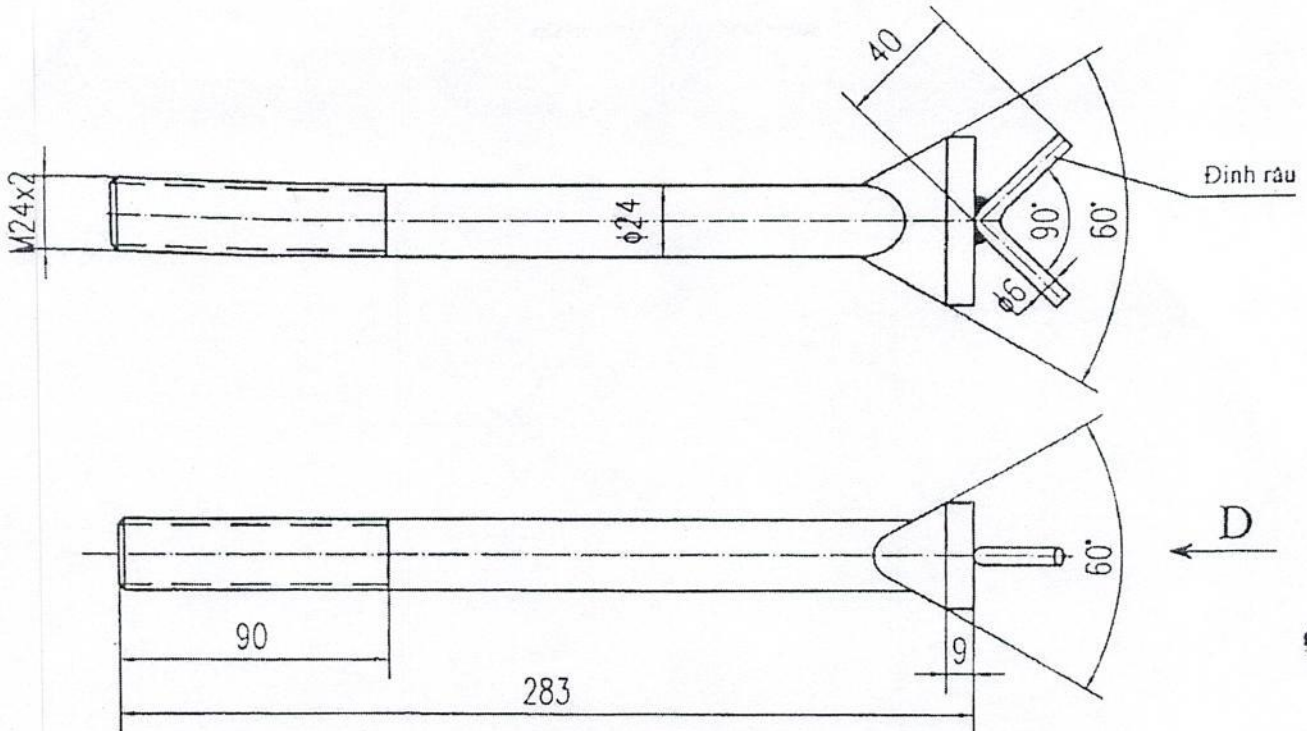

BU LÔNG QUẢ CHÁM

- Vật liệu: Cr 25 Ni 20
- Số lượng: 18 Bộ. (Một bộ gồm: 01 Bu lông ; 02 vòng đệm phẳng ; 02 Ốc S41, H=22)
- Đinh râu φ6x40 vật liệu OCr19Ni9
- Khối lượng: 1.45Kg/bộ

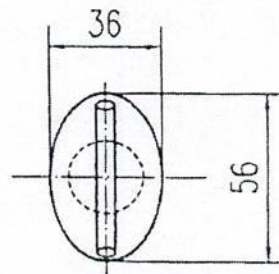

THEO D

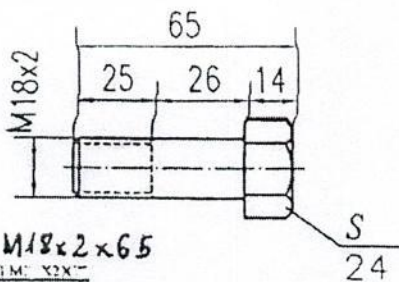

M18x2 x 65
BU LÔNG M: X2X

- Vật liệu: Cr 25 Ni 20
- Số lượng: 220 Bộ. (Một bộ gồm: 01 Bu lông; 01 Ốc S24, H=14)
- Khối lượng: 0.3Kg/bộ

CÔNG TY CỔ PHẦN XM & XD QUANG NINH NHÀ MÁY XI MĂNG LAM THACH LƯU		ỐNG LỒNG CYCLON CẤP TRAO ĐỔI NHIỆT			
P. Giám đốc	Đào Hữu Quý	BU LÔNG LẮP GHEP			
P. KT	Nguyễn Văn Oanh				
Kiểm tra	Nguyễn Văn Oanh				
Vẽ	Phạm Thái Hưng	Tỷ lệ	Ngày hoàn thành	Tổng số liv	05
Chức danh	Họ và tên	Ký tên	21/08/2024	Bản vẽ số	03A15

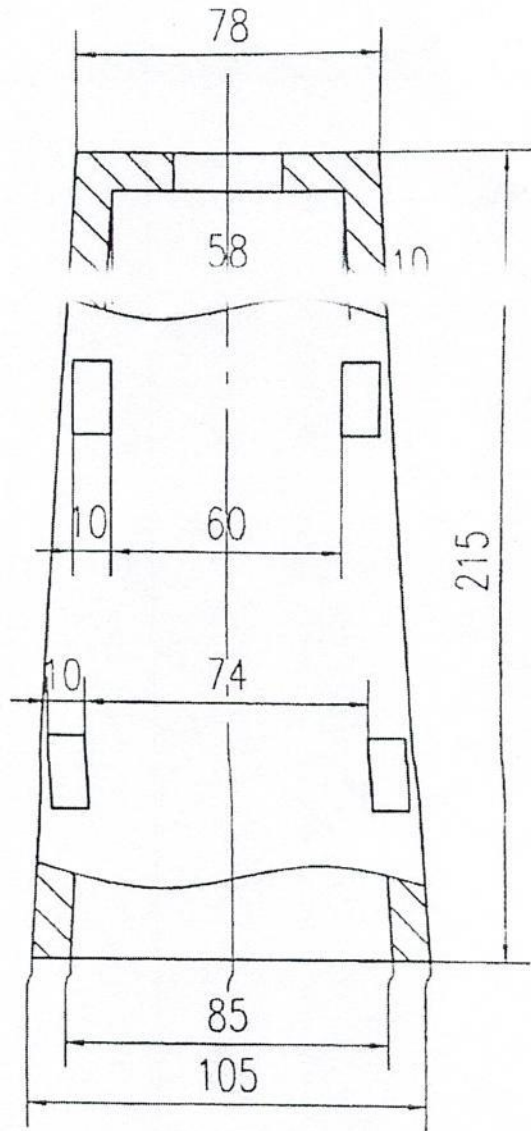
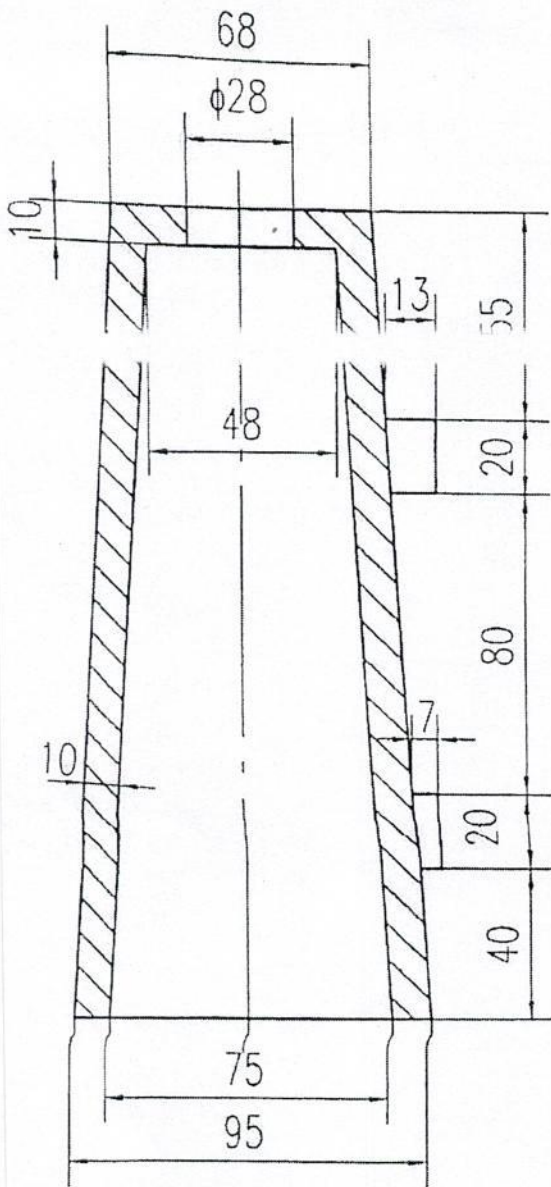

YÊU CẦU KỸ THUẬT

- chi tiết không bị khuyết tật nứt, rỗ, cong, vênh

- Vật liệu: Cr25 Ni 20

- Số lượng: 18 Cái/bộ

- Khối lượng: 6.0 Kg/Cái

Khối lượng

CÔNG TY CỔ PHẦN XM & XD QUẢNG NINH NHÀ MÁY XI MĂNG LAM THẠCH LƯU		ỐNG LỒNG CYCLON C3 THÁP TRAO ĐỔI NHIỆT		
P. Giám đốc	Đào Hữu Quý	CÔN VUÔNG		
P. KT	Nguyễn Văn Oanh			
Kiểm tra	Nguyễn Văn Oanh			
Vẽ	Phạm Thái Hưng	Tỷ lệ	Ngày hoàn thành	Tổng số BV
			21/08/2019	05

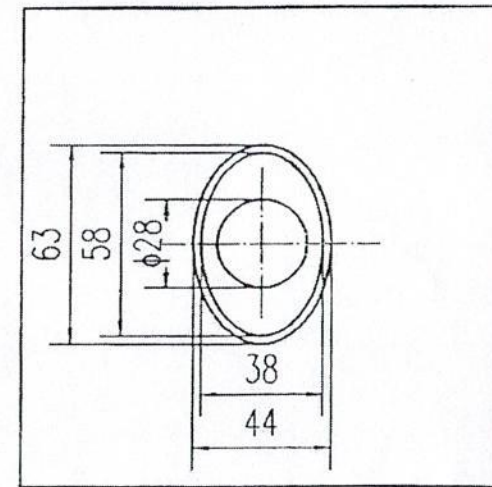
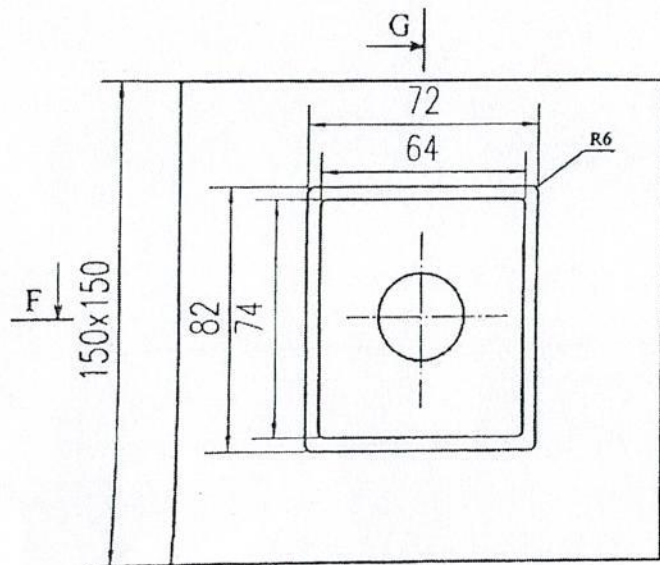
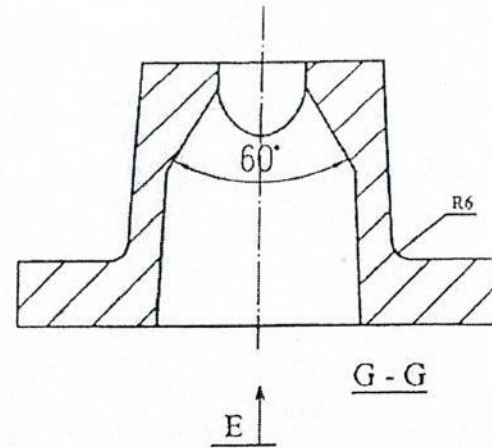
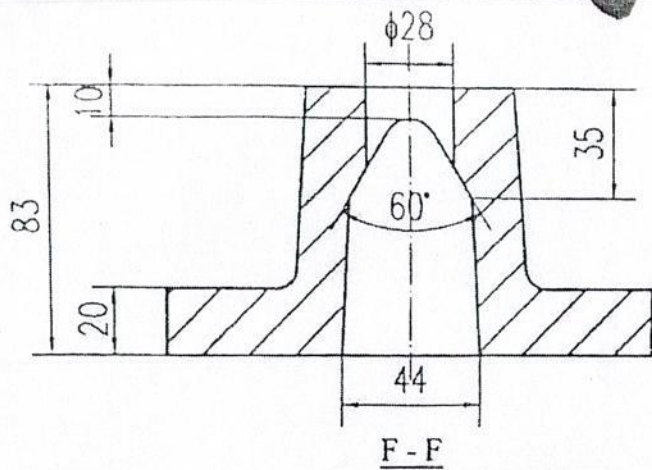

- Vật liệu: Cr 25 Ni 20
- Số lượng: 18 Cái/bộ
- Khối lượng: 5.1Kg/Cái

YÊU CẦU KỸ THUẬT

- chi tiết không bị khuyết tật nứt, rỗ, cong, vênh

CÔNG TY CỔ PHẦN XM & XD QUẢNG NINH NHÀ MÁY XI MĂNG LAM THẠCH II				ỐNG LỒNG CYCLON C2 THÁP TRAO ĐỔI NHIỆT			
P.Giám đốc	Đào Hữu Quý	<i>[Signature]</i>		CÓN HÂM ĐẦU BU LÔNG			
P.KT	Nguyễn Văn Oánh	<i>[Signature]</i>					
Kiểm tra	Nguyễn Văn Oánh	<i>[Signature]</i>					
Vẽ	Phạm Thái Hưng	<i>[Signature]</i>		Tỷ lệ	Ngày hoàn thành	Tổng số BV	05
Chức danh	Họ và tên	Ký tên			2008/2009	Bản vẽ số	04/05

□	S236XI	⊖	S216XI
+	S236XL	⊕	S216XL
△	Z236X335	⊙	Z216X335
⊗	X236X185	⊗	X216X185

说明 Instruction
 图中材料表中的数量和重量??管内筒所需数量和重量*

the quantity and the weight in the material list
 in drawing is the single inner tube's quantity and weight

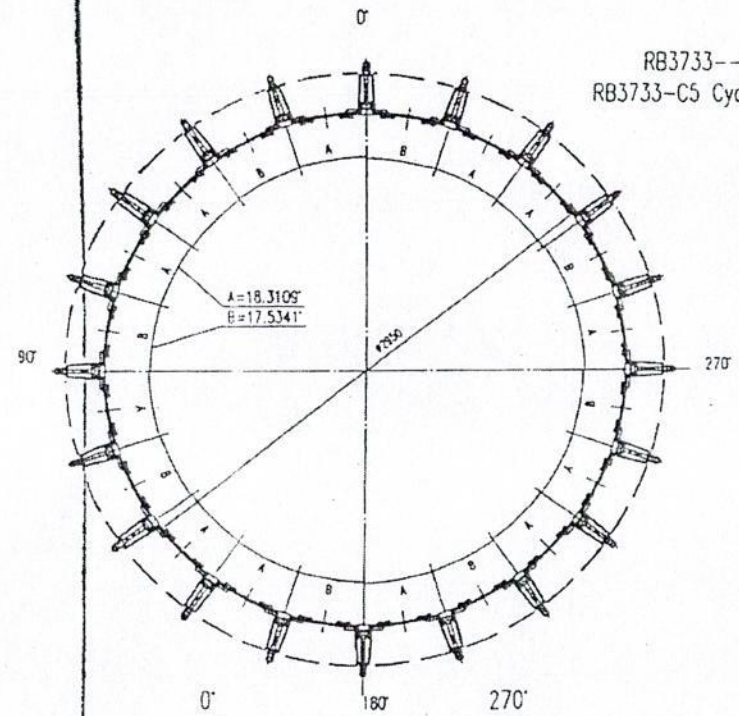

RB3733--C5管内筒
 RB3733-C5 Cyclone Inner Tube

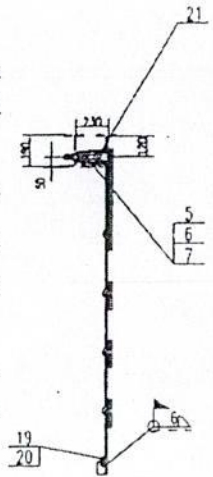
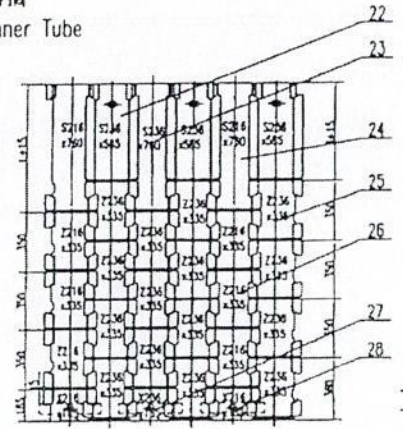

注: 管长=760, 重=585.
 Remark: in drawing

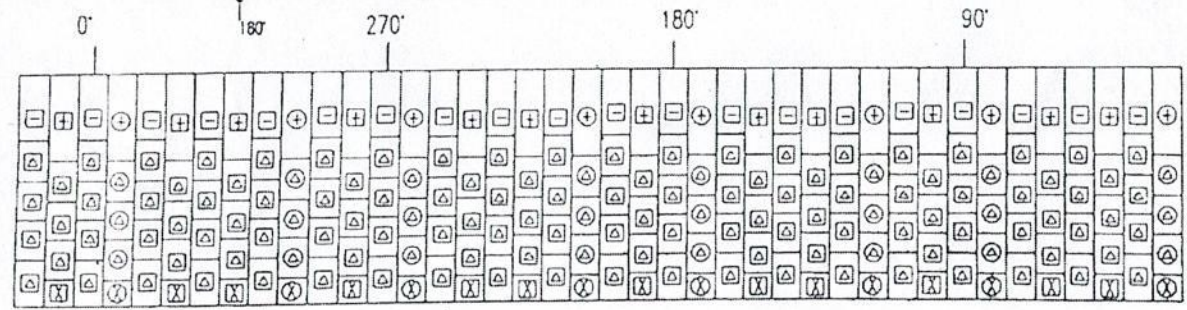

28	RB370028	S216X185	管身	8	TK303
27	RB370027	S236X185	管身	12	TK303
26	RB370026	Z236X335	管身	24	TK303
25	RB370025	Z236X335	管身	116	TK303
24	RB370024	S216X185	管身	8	TK303
23	RB370023	S236X185	管身	12	TK303
22	RB370022	S236X185	管身	20	TK303
21	RB370021	管身	20	TK303	
20	RB370016	管身	15	TK303	
19	RB370008	管身	28	TK303	
18	RB370007	S236X185	管身	14	TK303
17	RB370006	S236X185	管身	7	TK303
16	RB370005	Z236X335	管身	112	TK303
15	RB370004	Z236X335	管身	56	TK303
14	RB370003	S236X185	管身	14	TK303
13	RB370001	S236X185	管身	14	TK303
12	RB370004	S216X185	管身	7	TK303
11	RB370002	S216X185	管身	7	TK303
10	RB370101	管身	20		
9	Q26170-86	管身	478	A2-50	
8	Q25782-86	管身	478	A2-50	
7	Q21977-80	管身	58	SL-74	
6	Q26170-86	管身	156	A2-50	
5	RB370011	管身	77		
4	RB370012	管身	28	TK303	
3	RB370013	管身	28	TK303	
2	RB370014	管身	28	TK303	
1	RB370001	管身	14		
PT	管身	管身	管身	管身	
TC	管身	管身	管身	管身	
RE	管身	管身	管身	管身	
ET	管身	管身	管身	管身	
TY	管身	管身	管身	管身	
BT	管身	管身	管身	管身	

28	RB370028	X216x185挂片	Hang Slice	8	TCR303					
27	RB370027	X236x185挂片	Hang Slice	12	TCR303					
26	RB370026	Z216x335挂片	Hang Slice	24	TCR303					
25	RB370025	Z236x335挂片	Hang Slice	116	TCR303					
24	RB370024	S216xL挂片 (L=760)	Hang Slice	8	TCR303					
23	RB370023	S236xL挂片 (L=760)	Hang Slice	12	TCR303					
22	RB370021	S236xL挂片 (L=585)	Hang Slice	20	TCR303					
21	RB370029	套筒	Barrel	20	TCR301					
20	RB370016	?接?(II)	Link Block	15	TCR303					
19	RB370009	?接?(I)	Link Block	26	TCR303					
18	RB370007	X236x185挂片	Hang Slice	14	TCR303					
17	RB370008	X216x185挂片	Hang Slice	7	TCR303					
16	RB370005	Z236x335挂片	Hang Slice	112	TCR303					
15	RB370006	Z216x335挂片	Hang Slice	56	TCR303					
14	RB370003	S236xL挂片 (L=820)	Hang Slice	14	TCR303					
13	RB370001	S236xL挂片 (L=645)	Hang Slice	14	TCR303					
12	RB370004	S216xL挂片 (L=820)	Hang Slice	7	TCR303					
11	RB370002	S216xL挂片 (L=645)	Hang Slice	7	TCR303					
10	RB373101	内筒板	Inner Tube Plate	20						
9	GB6170-86	螺母M16	Nut	476	A2-50					
8	GB5782-86	螺栓M16x50	Bolt	476	A2-50					
7	GB1972-80	?簧B2 50x25.4x3x4.1	Disk Spring	158	50CrVA					
6	GB6170-86	螺母M24	Nut	158	A2-50					
5	RB370011	?把?螺栓	Anchor Bolt	79						
4	RB370013	?套	Taper Sleeve	38	TCR301					
3	RB370015	?圈	Washer	38	Q235-A					
2	RB370010	套筒	Barrel	59	TCR301					
1	RB373001	内筒板	Inner Tube Plate	18						
序号	代号	号号	名名	称	数量	材材	料	? 件	? ?	? 注
								重量 (kg)		
?定			?	Inner tube		?				
?技				Erection Drawing						
板?			名	内筒安装?		号			R3099.20-AZ-EN	
??			比例					重量 (kg)		
制?				中天					集	有 限 公



Scanned with
CamScanner

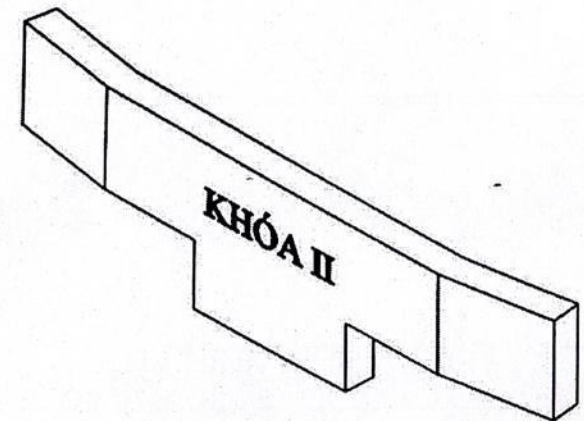
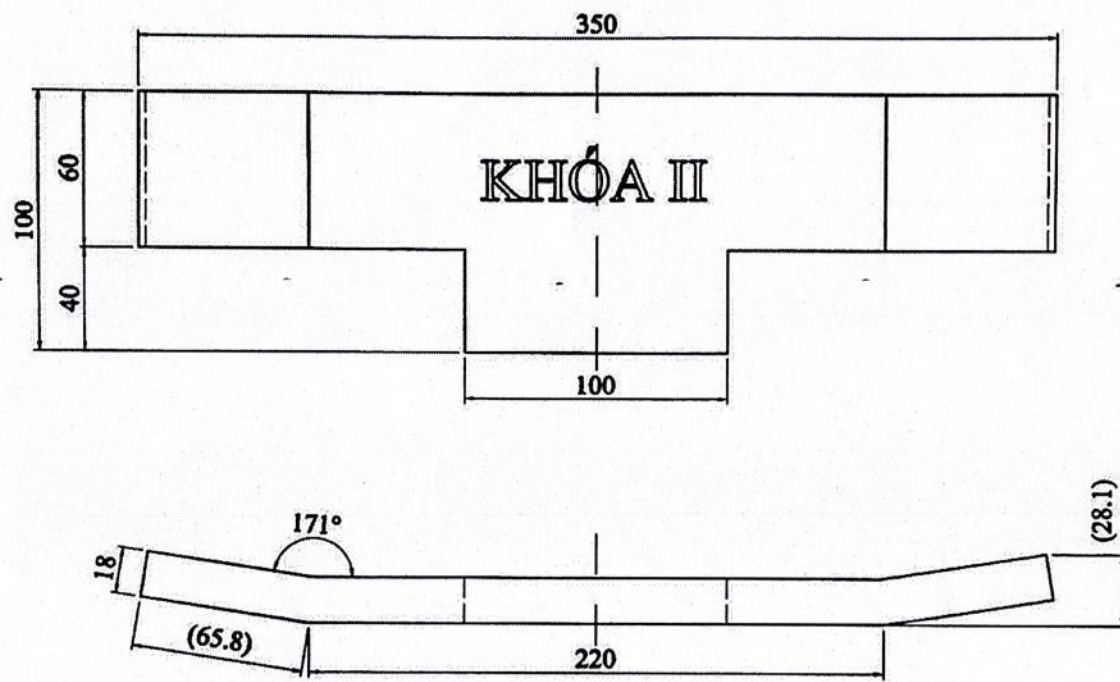

YCKT:

- Vật liệu: ZG40Cr25Ni20.
- Đúc nổi hoặc chìm "KHÓA II".
- Chi tiết không bị khuyết tật như rỗ xỉ, rỗ khí, nứt, khuyết thiếu...
- Khối lượng: 3.6 kg/tấm.
- Số lượng: 8 tấm/bộ.

QNC CÔNG TY CỔ PHẦN XI MĂNG & XÂY DỰNG QUẢNG NINH			THÁP TRAO ĐỔI NHIỆT PX. LÒ			
Giám đốc NM	Ngô Hữu Thế		ÔNG LÒNG CS			
P.KT Cơ Điện	Ninh Xuân Quảng		TẤM KHÓA II			
Kiểm tra	Ninh Xuân Quảng		Kiểu	Hoàn thành	Tổng BV	BV số
Vẽ	Nguyễn Nam Điền					
Chức danh	Họ và tên	Ký tên		08/2018	01	01

CS

Scanned with
CamScanner

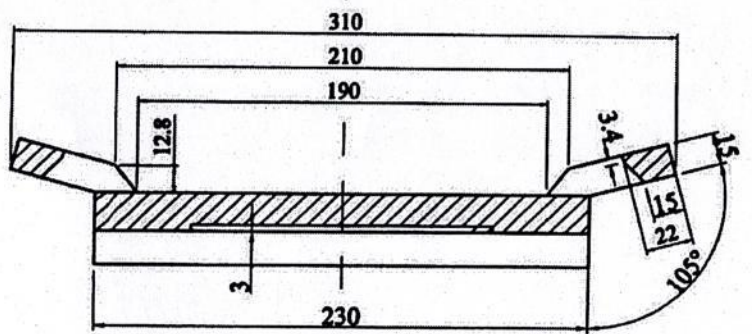
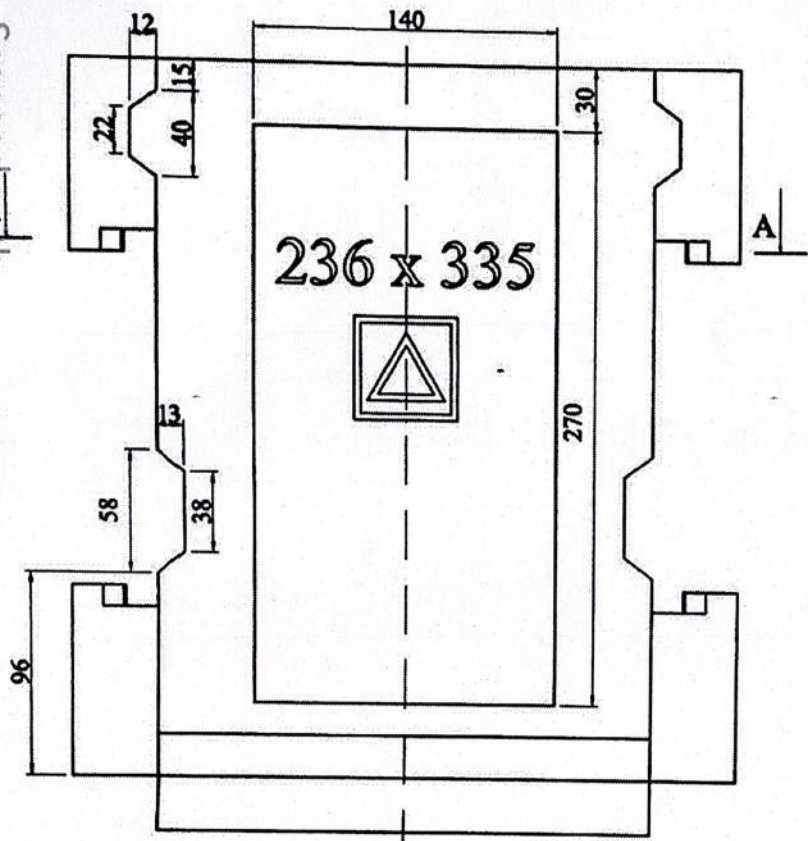

A-A

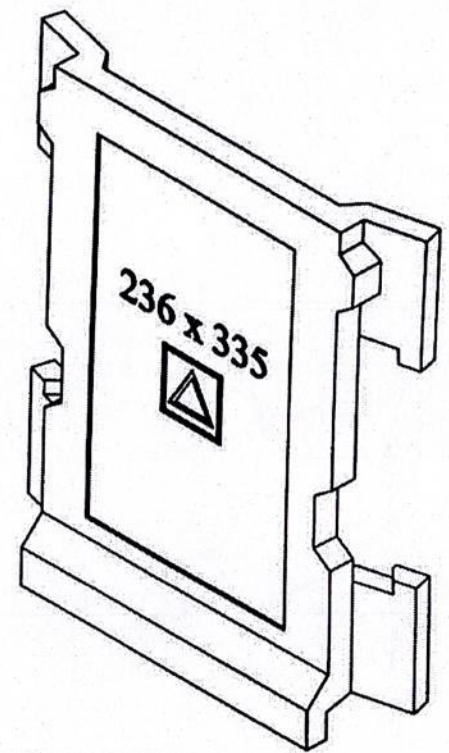
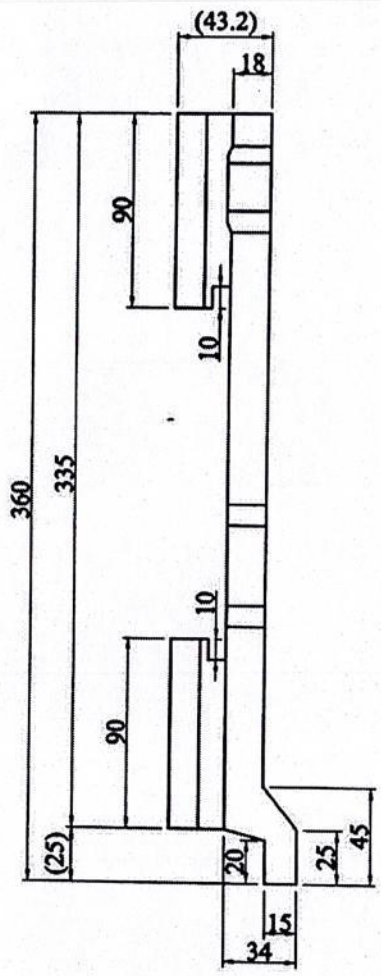

- YCKT:**
- Vật liệu: ZG40Cr25Ni20.
 - Đúc nổi hoặc chìm: 236x335
 - Chi tiết không bị khuyết tật như rỗ xỉ, rỗ khí, nứt, khuyết thiếu...
 - Khối lượng: 13.4 kg/tấm.
 - Số lượng: 116 tấm/bộ.

QNC CÔNG TY CỔ PHẦN XI MĂNG & XÂY DỰNG QUẢNG NINH			THÁP TRAO ĐỔI NHIỆT			
			PX. LÒ			
Giám đốc NM	Ngô Hữu Thế		ỐNG LỒNG C5			
P.KT Cơ Điện	Ninh Xuân Quảng					
Kiểm tra	Ninh Xuân Quảng		TẤM 236x335			
Vẽ	Nguyễn Nam Điền					
Chức danh	Họ và tên	Ký tên	Kiểu	Hoàn thành	Tổng BV	BV số
				08/2018	01	01



Scanned with
CamScanner

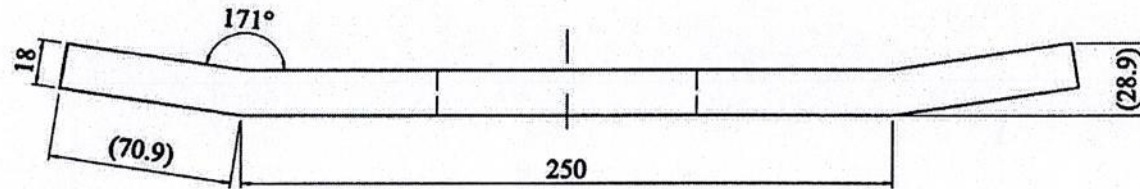
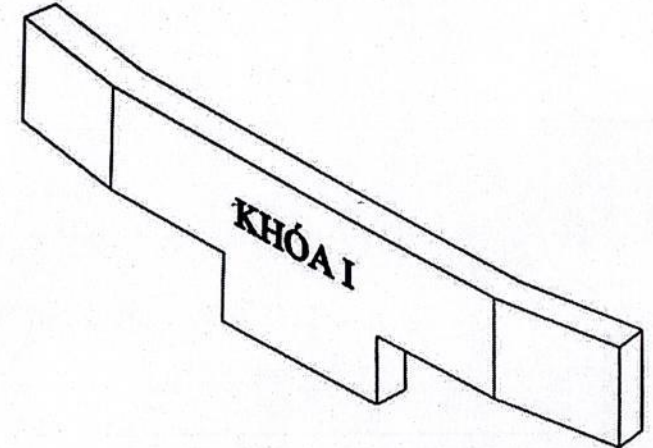
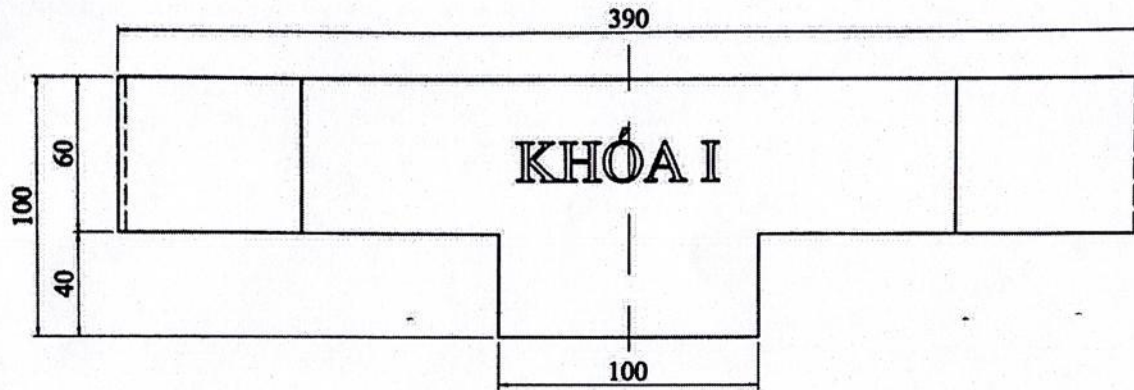

YCKT:

- Vật liệu: ZG40Cr25Ni20.
- Đúc nổi hoặc chìm "KHÓA I".
- Chi tiết không bị khuyết tật như rỗ xỉ, rỗ khí, nứt, khuyết thiếu...
- Khối lượng: 3.9 kg/tấm.
- Số lượng: 12 tấm/bộ.

QNC CÔNG TY CỔ PHẦN XI MĂNG & XÂY DỰNG QUẢNG NINH			THÁP TRAO ĐỔI NHIỆT			
			PX. LÒ			
Giám đốc NM	Ngô Hữu Thế		ÔNG LÒNG CS			
P.KT Cơ Điện	Ninh Xuân Quảng					
Kiểm tra	Ninh Xuân Quảng		TẤM KHÓA I			
Vẽ	Nguyễn Nam Điền					
Chức danh	Họ và tên	Ký tên	Kiểu	Hoàn thành	Tổng BV	BV số
				08/2018	01	01



Scanned with
CamScanner

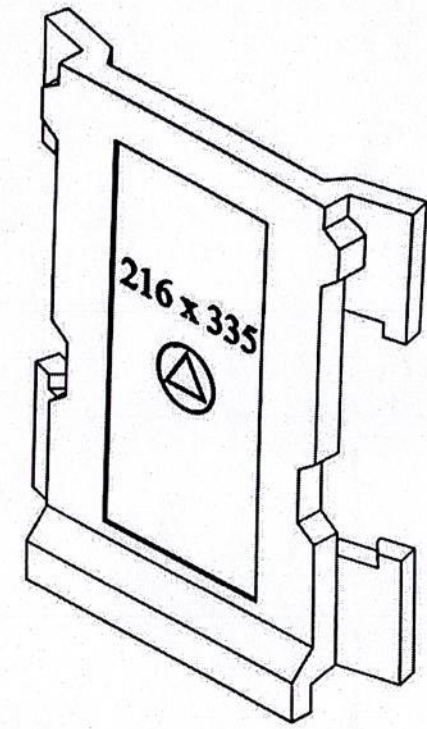
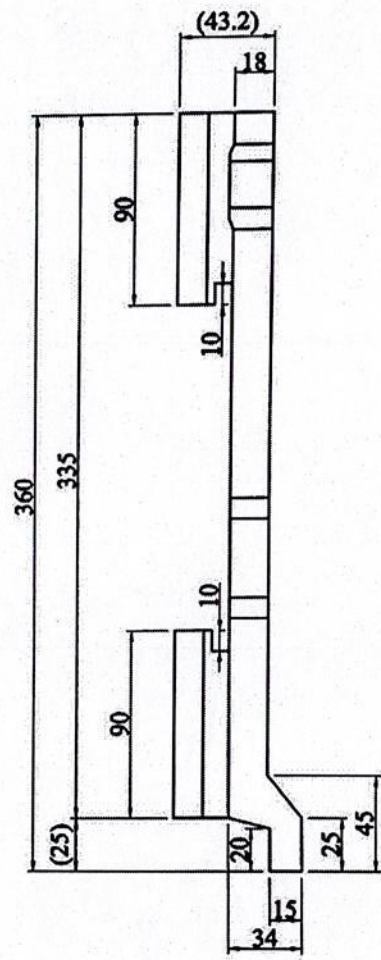
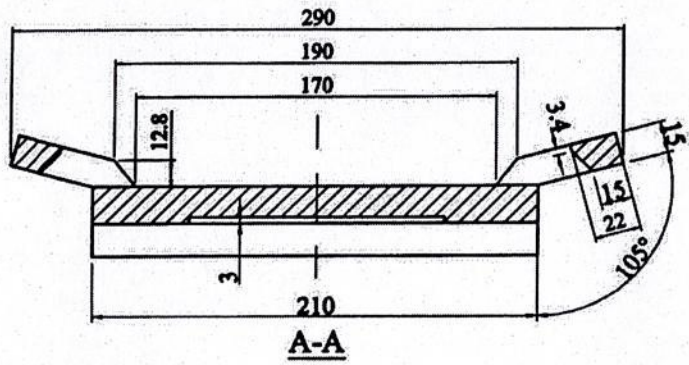
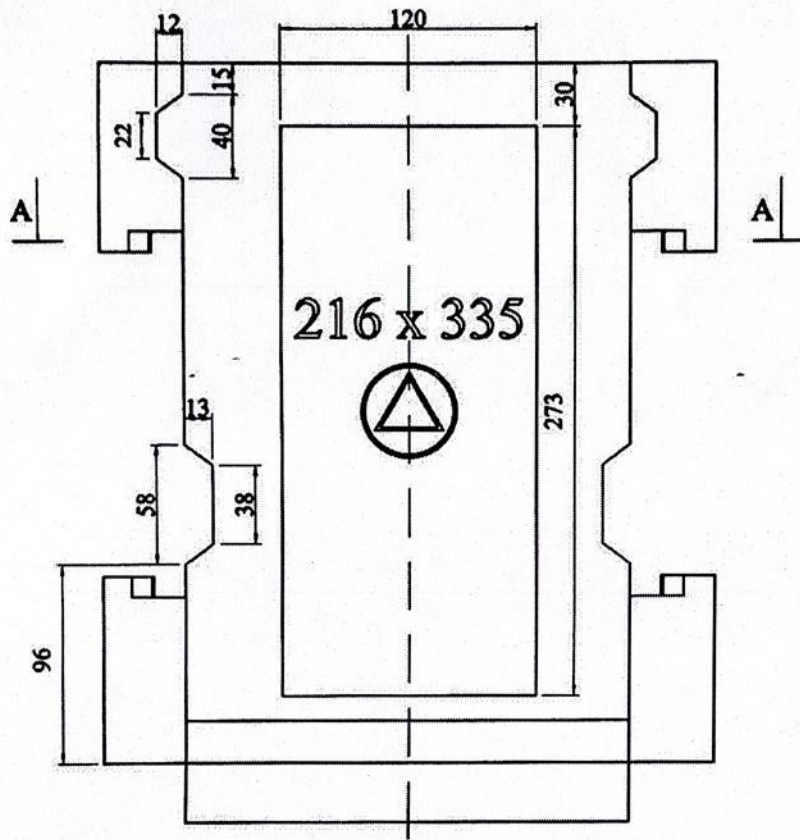

- YCKT:**
- Vật liệu: ZG40Cr25Ni20.
 - Đúc nổi hoặc chìm: 216x335
 - Chi tiết không bị khuyết tật như rỗ xỉ, rỗ khí, nứt, khuyết thiếu...
 - Khối lượng: 12.6 kg/tấm.
 - Số lượng: 24 tấm/bộ.

QNC CÔNG TY CỔ PHẦN XI MĂNG & XÂY DỰNG QUẢNG NINH			THÁP TRAO ĐỔI NHIỆT PX. LÒ		
Giám đốc NM	Ngô Hữu Thế		ỐNG LÔNG C5		
P.KT Cơ Điện	Ninh Xuân Quảng		TẤM 216x335		
Kiểm tra	Ninh Xuân Quảng		Kiểu	Hoàn thành	Tổng BV
Vẽ	Nguyễn Nam Điền		02/2018	01	01
Chức danh	Họ và tên	Ký tên			

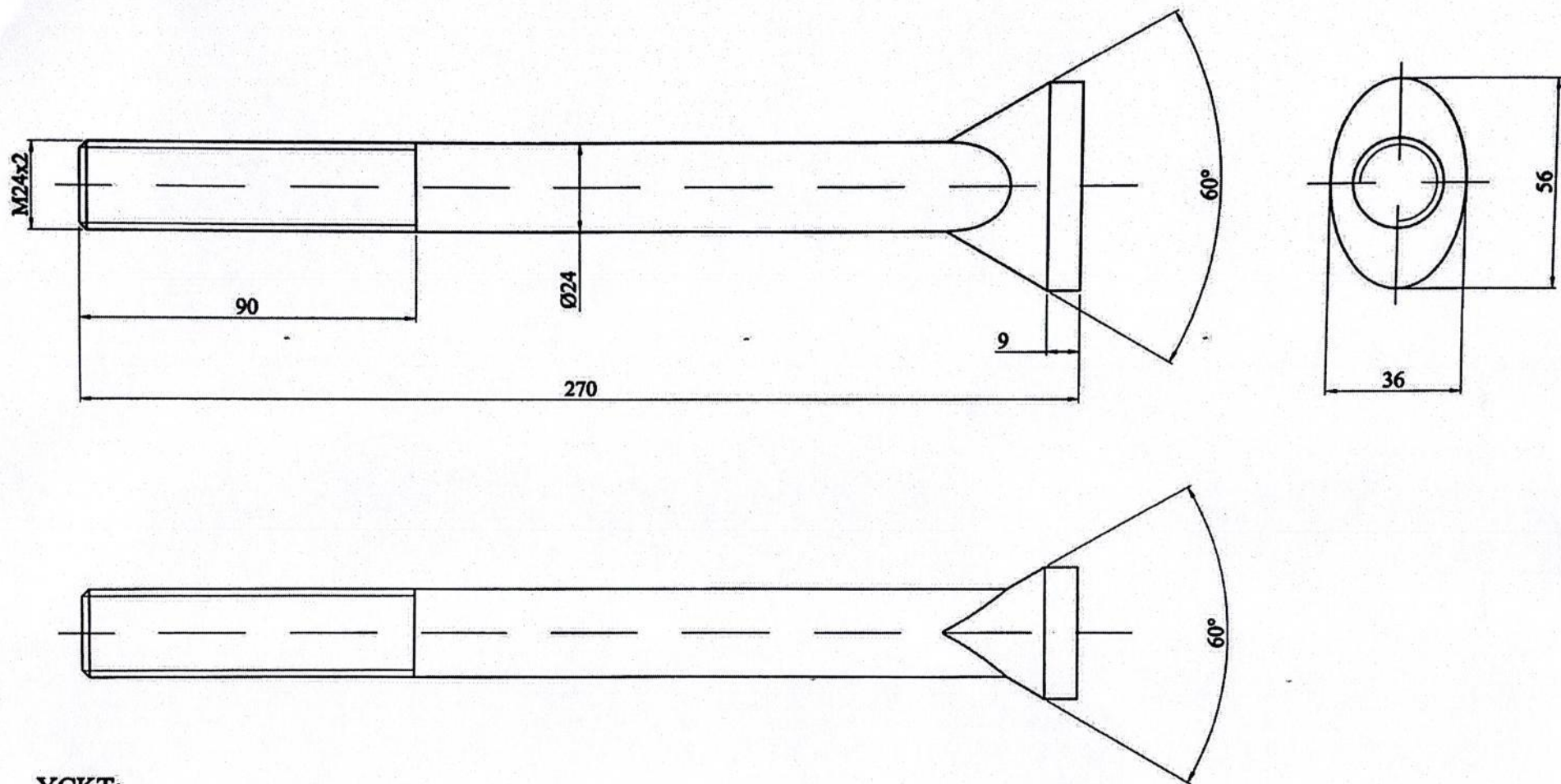

YCKT:

- Vật liệu: ZG40Cr25Ni20.
- Chi tiết không bị khuyết tật như rỗ xỉ, rỗ khí, nứt, khuyết thiếu...
- Khối lượng: 1.2 kg/cái.
- Số lượng: 20 cái/bộ.

QNC CÔNG TY CỔ PHẦN XI MĂNG & XÂY DỰNG QUẢNG NINH		THÁP TRAO ĐÓI NHIỆT PX. LÒ		
Giám đốc NM	Ngô Hữu Thế	ỐNG LÒNG C5		
P.KT Cơ Điện	Ninh Xuân Quảng			
Kiểm tra	Ninh Xuân Quảng	BU LÔNG M24x2		
Vẽ	Nguyễn Nam Điền	Kiểu	Hoàn thành	Tổng BV
Chức danh	Họ và tên	Ký tên	08/2018	01

Scanned with CamScanner

01

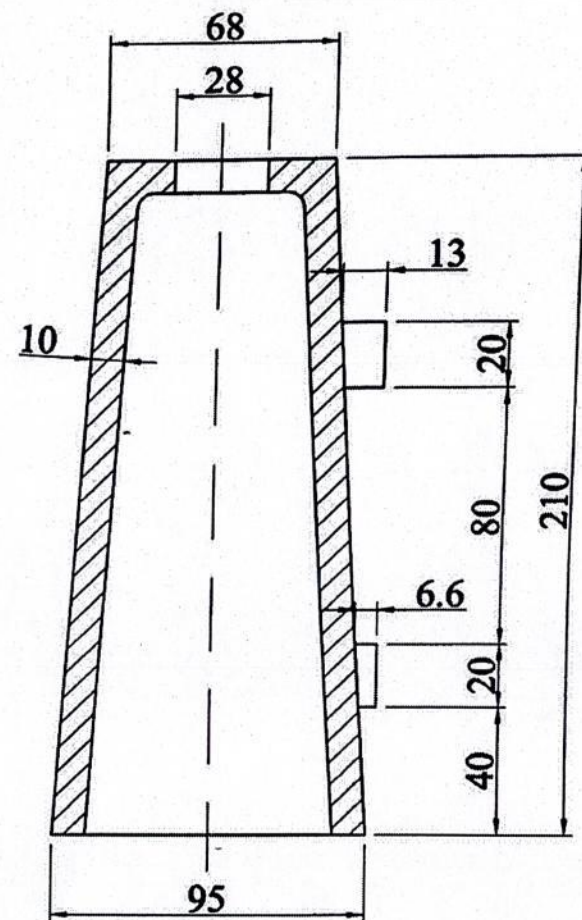
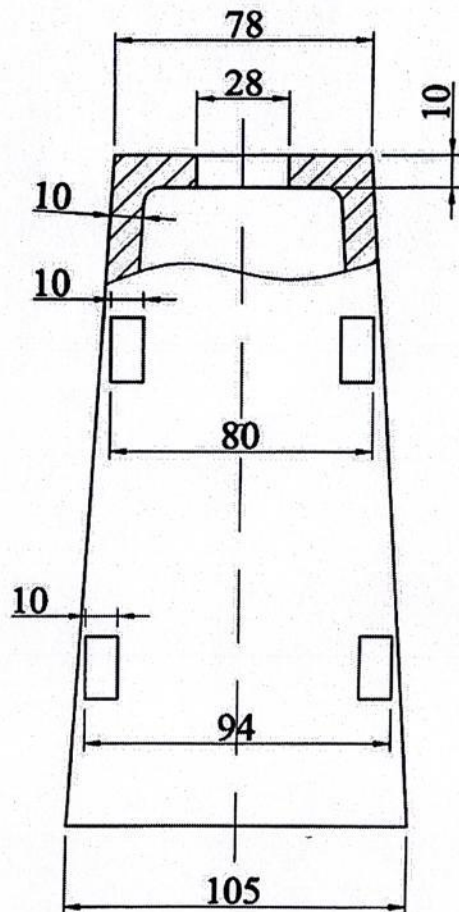

YCKT:

- Vật liệu: ZG40Cr25Ni20.
- Chi tiết không bị khuyết tật như rỗ xỉ, rỗ khí, nứt, khuyết thiếu...
- Khối lượng: 5.3 kg/tấm.
- Số lượng: 20 cái/bộ.

QNC CÔNG TY CỔ PHẦN XI MĂNG & XÂY DỰNG QUẢNG NINH		THÁP TRAO ĐỔI NHIỆT PX. LÒ				
Giám đốc NM	Ngô Hữu Thế		ÔNG LỒNG CS			
P.KT Cơ Điện	Ninh Xuân Quảng		CÔN VUÔNG			
Kiểm tra	Ninh Xuân Quảng					
Vẽ	Nguyễn Nam Điền		Kiểu	Hoàn thành	Tổng BV	BV số
Chức danh	Họ và tên	Ký tên		08/2018	01	01

Scanned with CamScanner



Scanned with CamScanner

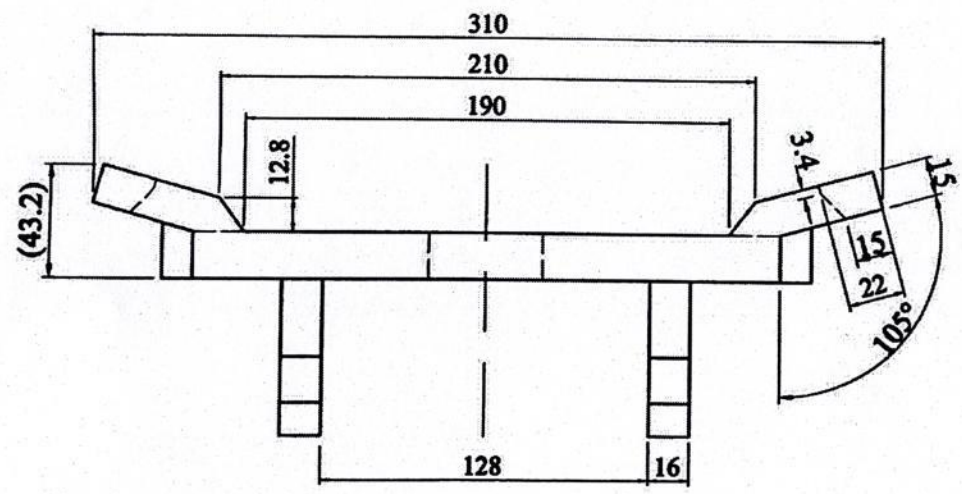
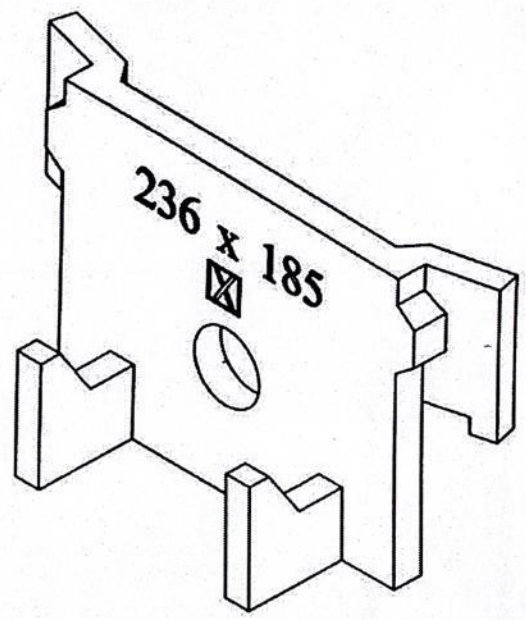
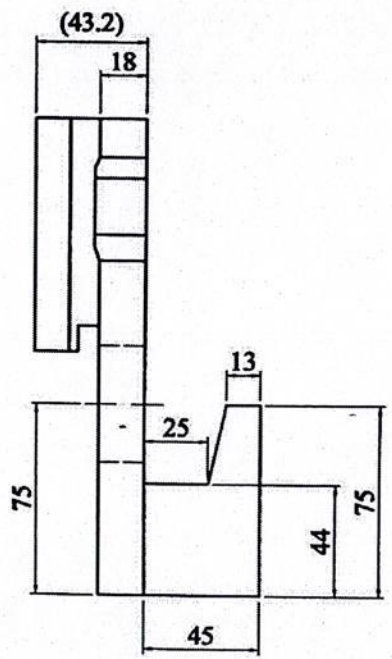
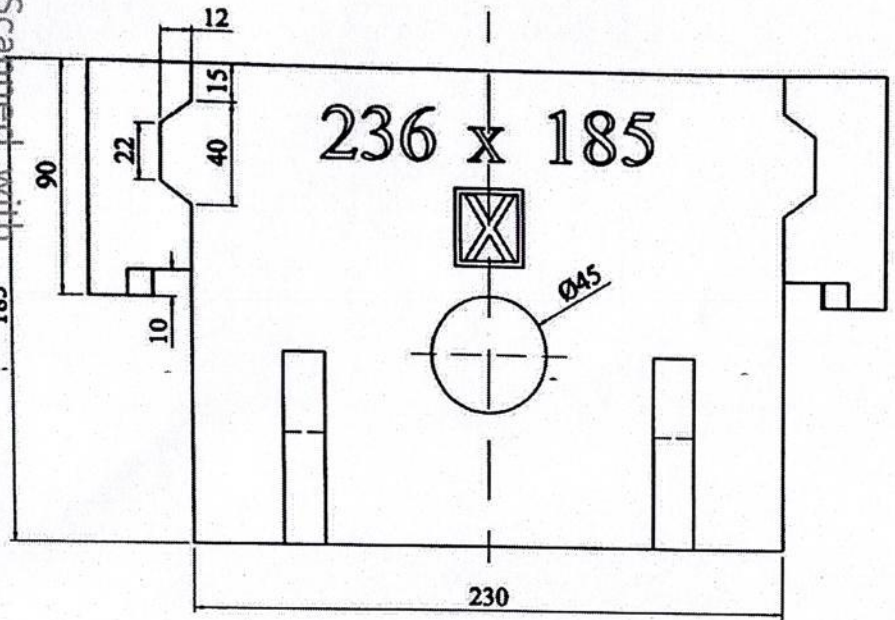

YCKT:

- Vật liệu: ZG40Cr25Ni20.
- Đúc nổi hoặc chìm: 236x185
- Chi tiết không bị khuyết tật như rỗ xỉ, rỗ khí, nứt, khuyết thiếu...
- Khối lượng: 7.9 kg/tấm.
- Số lượng: 12 tấm/bộ.

QNC CÔNG TY CỔ PHẦN XI MĂNG & XÂY DỰNG QUẢNG NINH			THÁP TRAO ĐỔI NHIỆT			
			PX. LÒ			
Giám đốc NM	Ngô Hữu Thế		ỐNG LÔNG CS			
P.KT Cơ Điện	Ninh Xuân Quảng		TẤM 236x185			
Kiểm tra	Ninh Xuân Quảng		Kiểu	Hoàn thành	Tổng BV	BV số
Vẽ	Nguyễn Nam Điền		08/2018	01	01	
Chức danh	Họ và tên	Ký tên				

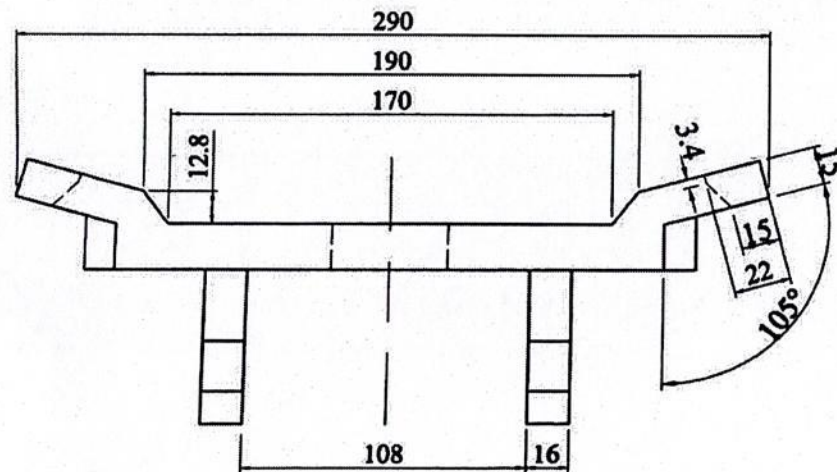
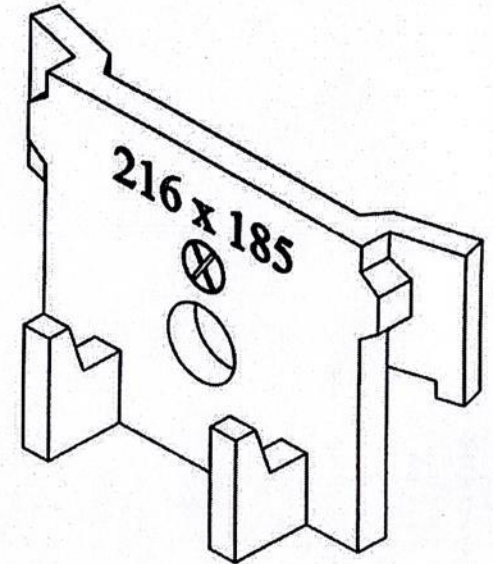
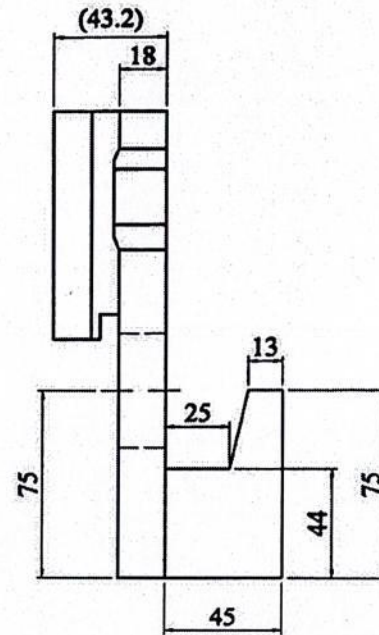
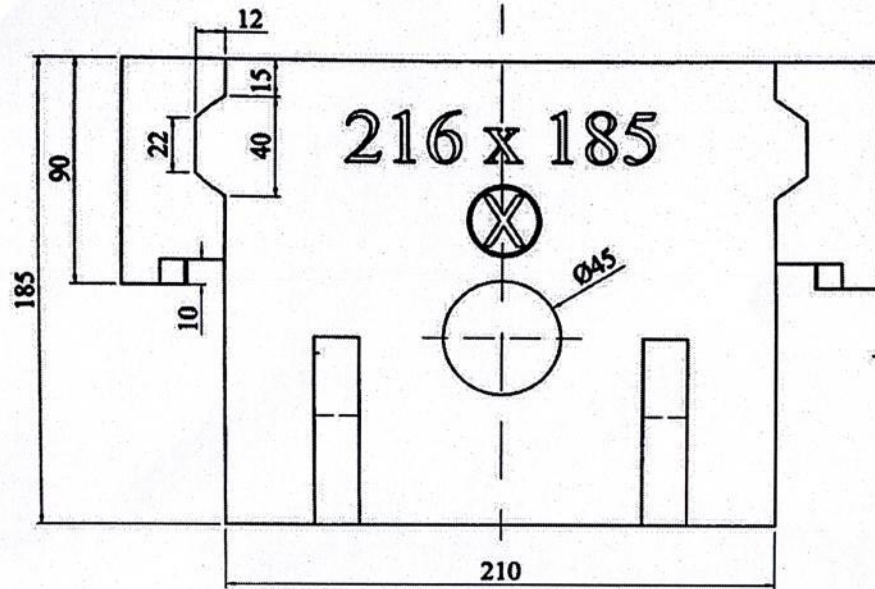

YCKT:

- Vật liệu: ZG40Cr25Ni20.
- Đúc nổi hoặc chìm : 216x185
- Chi tiết không bị khuyết tật như rỗ xỉ, rỗ khí, nứt, khuyết thiếu...
- Khối lượng: 7.2 kg/tấm.
- Số lượng: 8 tấm/bộ.

QNC CÔNG TY CỔ PHẦN XI MĂNG & XÂY DỰNG QUẢNG NINH			THÁP TRAO ĐỔI NHIỆT PX. LÒ		
Giám đốc NM	Ngô Hữu Thế		ỐNG LÔNG C5		
P.KT Cơ Điện	Ninh Xuân Quảng		TẤM 216x185		
Kiểm tra	Ninh Xuân Quảng		Kiểu	Hoàn thành	Tổng BV
Vẽ	Nguyễn Nam Điền				01/01
Chức danh	Họ và tên	Ký tên	08/2018	01	01

Scanned with CamScanner



Scanned with
CamScanner

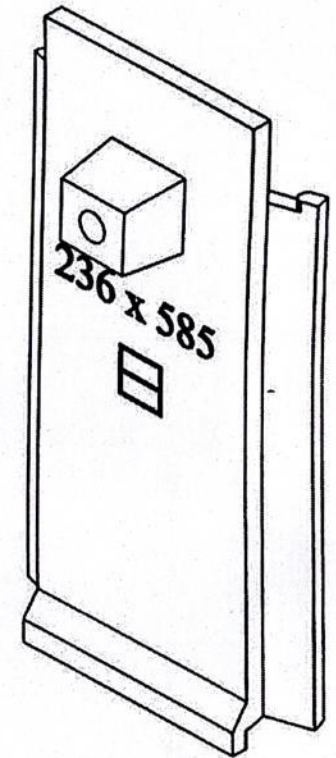
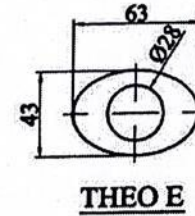
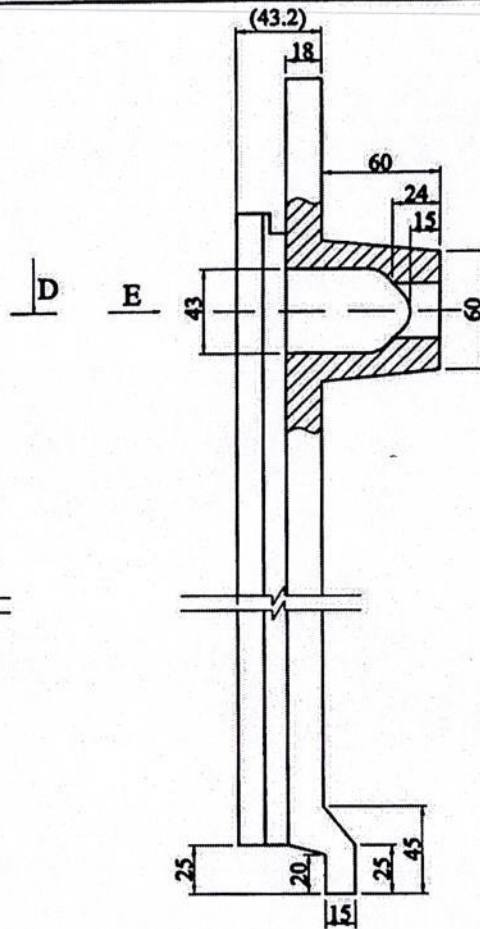
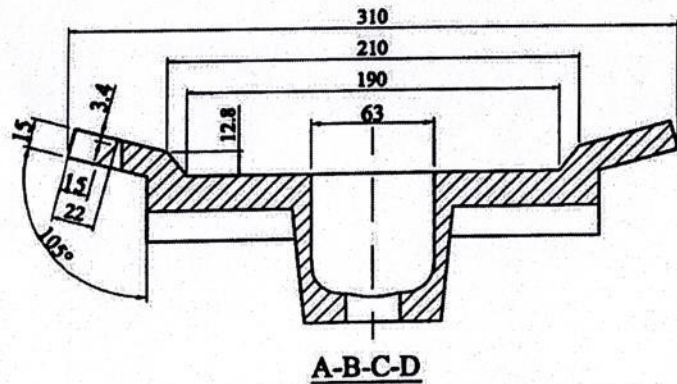
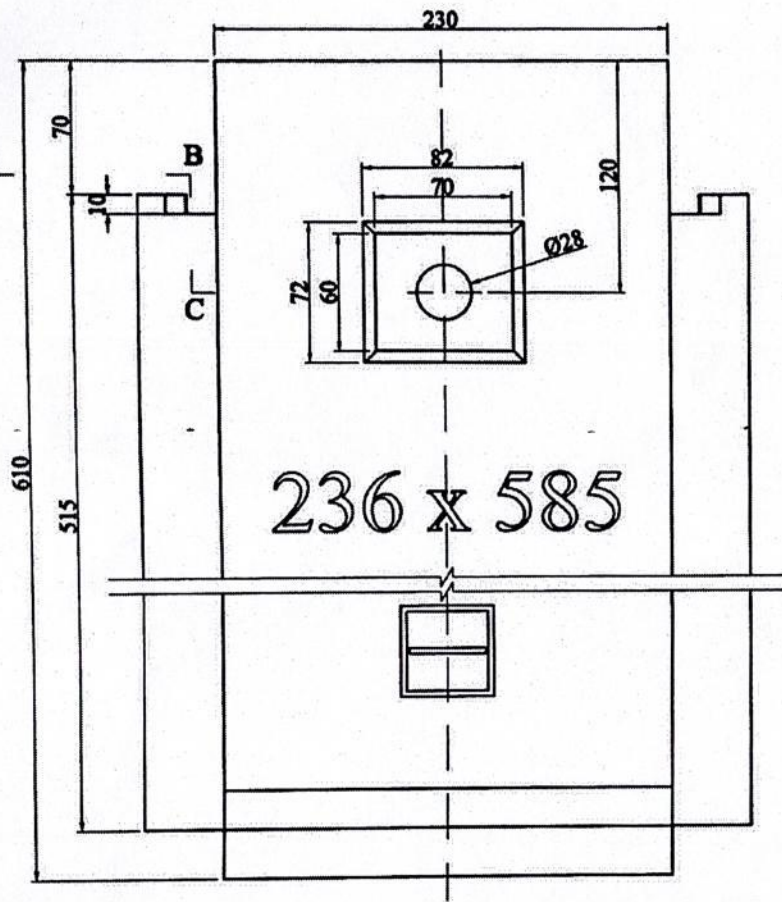

YCKT:

- Vật liệu: ZG40Cr25Ni20.

- Đúc nổi hoặc chìm: 236x585

- Chi tiết không bị khuyết tật như rỗ xỉ, rỗ khí, nứt, khuyết thiếu...

- Khối lượng: 27.8 kg/tấm.

- Số lượng: 20 tấm/bộ.

QNC CÔNG TY CỔ PHẦN XI MĂNG & XÂY DỰNG QUẢNG NINH		THÁP TRAO ĐỔI NHIỆT PX LÒ			
Giám đốc NM	Ngô Hữu Thế	ỐNG LÔNG CS			
P.KT Cơ Điện	Ninh Xuân Quảng	TẤM 236x585			
Kiểm tra	Ninh Xuân Quảng	Kiểu	Hoàn thành	Tổng BV	BV số
Vẽ	Nguyễn Nam Điền				
Chức danh	Họ và tên	Ký tên	08/2018	01	01



Scanned with
CamScanner

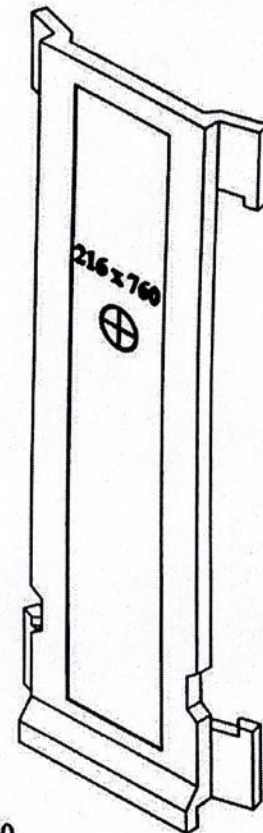
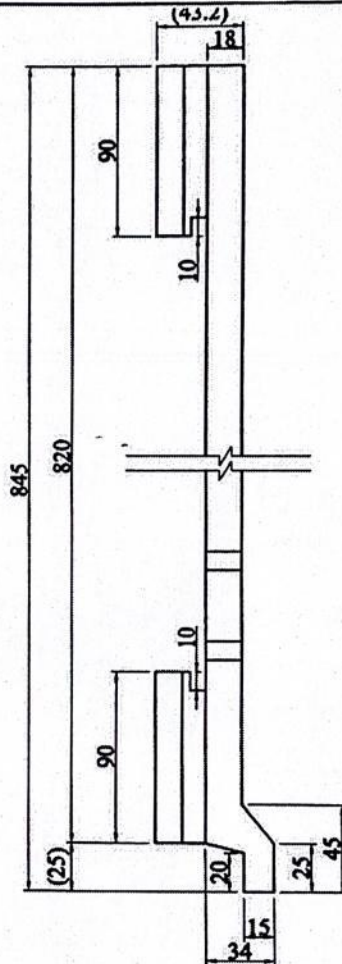
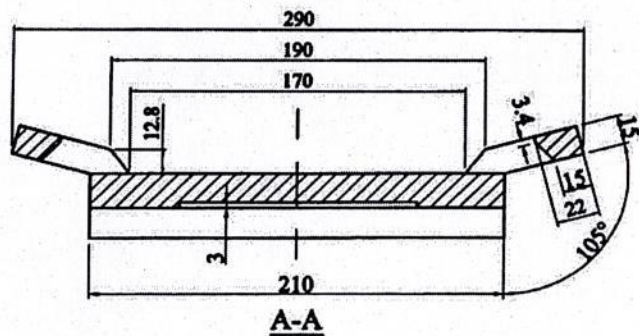
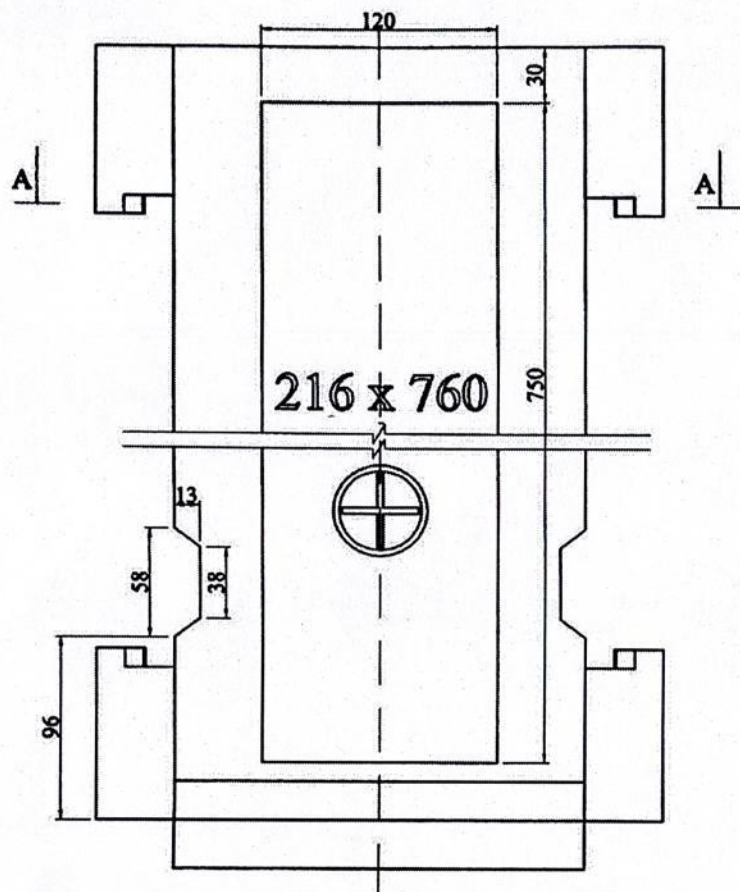

YCKT:

- Vật liệu: ZG40Cr25Ni20.
- Đúc nổi hoặc chìm: 216x760 ⊕
- Chi tiết không bị khuyết tật như rỗ xỉ, rỗ khí, nứt, khuyết thiếu...
- Khối lượng: 25.8 kg/tấm.
- Số lượng: 8 tấm/bộ.

CÔNG TY CỔ PHẦN XI MĂNG & XÂY DỰNG QUẢNG NINH			THÁP TRAO ĐỔI NHIỆT PX. LÒ				
Giám đốc NM	Ngô Hữu Thế					ÔNG LỒNG CỬ	
P.KT Cơ Điện	Ninh Xuân Quảng						
Kiểm tra	Ninh Xuân Quảng						
Vẽ	Nguyễn Nam Điền		TẤM 216x760	Kiểu	Hoàn thành	Tổng BV	BV số
Chức danh	Họ và tên			Ký tên	08/2018	01	01



Scanned with CamScanner

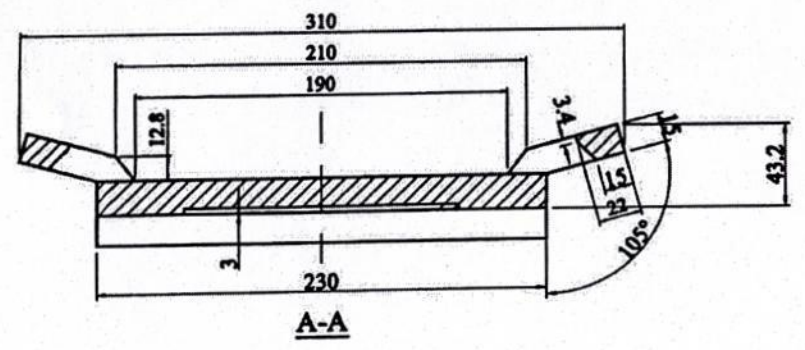
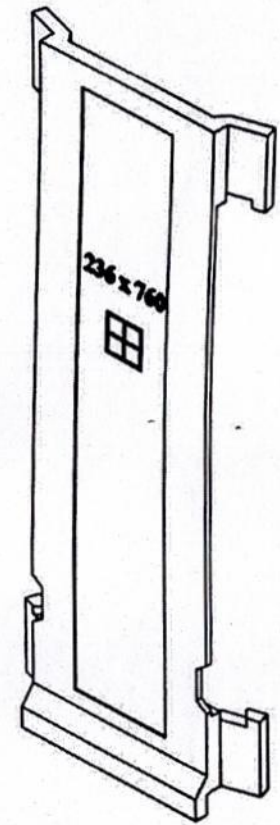
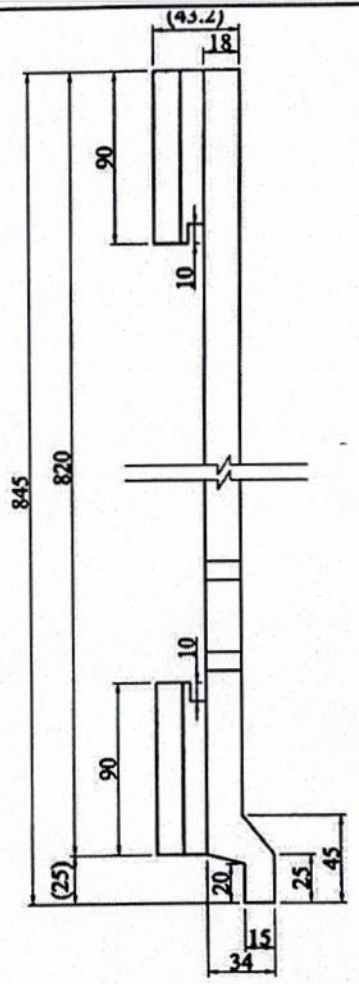
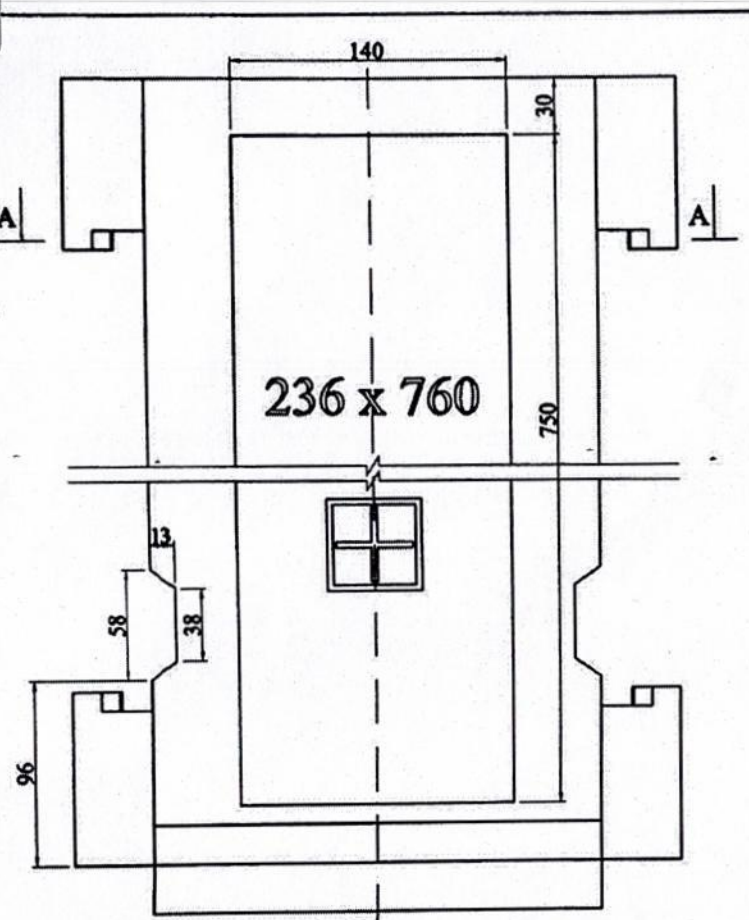

- YCKT:**
- Vật liệu: ZG40Cr25Ni20.
 - Đúc nổi hoặc chìm: 236x760
 - Chi tiết không bị khuyết tật như rỗ xỉ, rỗ khí, nứt, khuyết thiếu...
 - Khối lượng: 15.1 kg/tấm.
 - Số lượng: 12 tấm/bộ.

QNC CÔNG TY CỔ PHẦN XI MĂNG & XÂY DỰNG QUẢNG NINH			THÁP TRAO ĐỔI NHIỆT PX. LÒ			
Giám đốc NM	Ngô Hữu Thế		ỐNG LÔNG C5			
P.KT Cơ Điện	Ninh Xuân Quảng					
Kiểm tra	Ninh Xuân Quảng		TẤM 236x760			
Vẽ	Nguyễn Nam Điền					
Chức danh	Họ và tên					
				08/2018	01	01

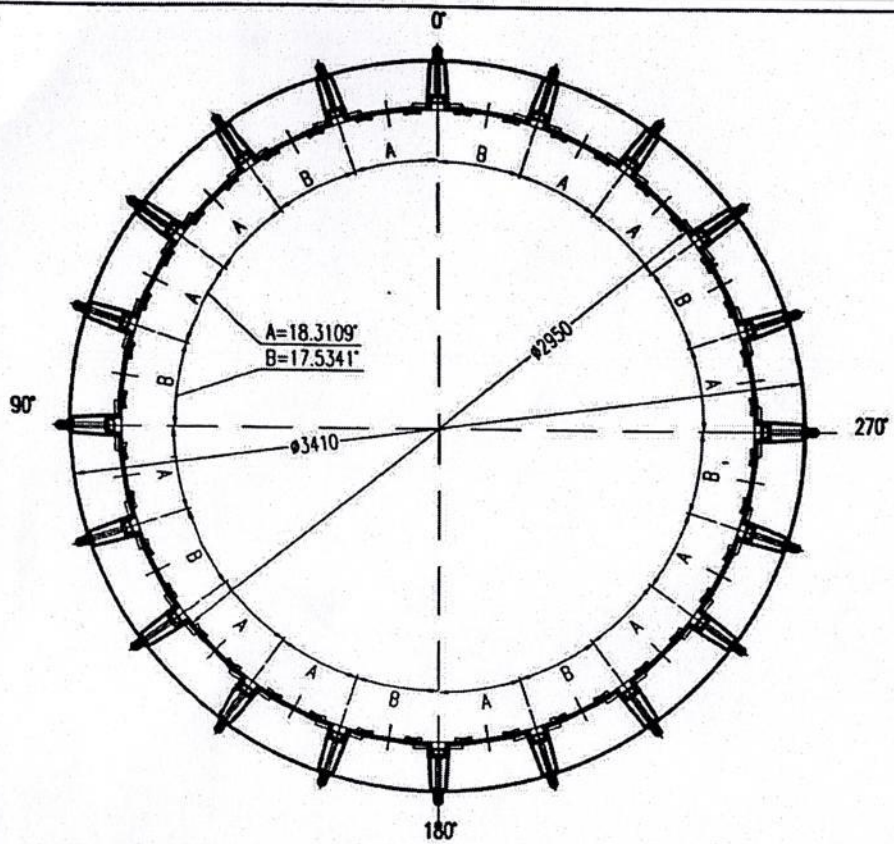

Yêu cầu:
Sau khi chế tạo hoàn thành, đơn vị chế tạo lắp thử hoàn thiện tại nơi sản xuất, kiểm tra thực tế trước khi xuất xưởng.

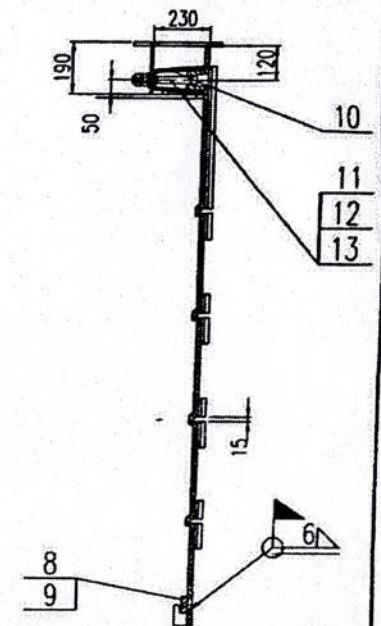
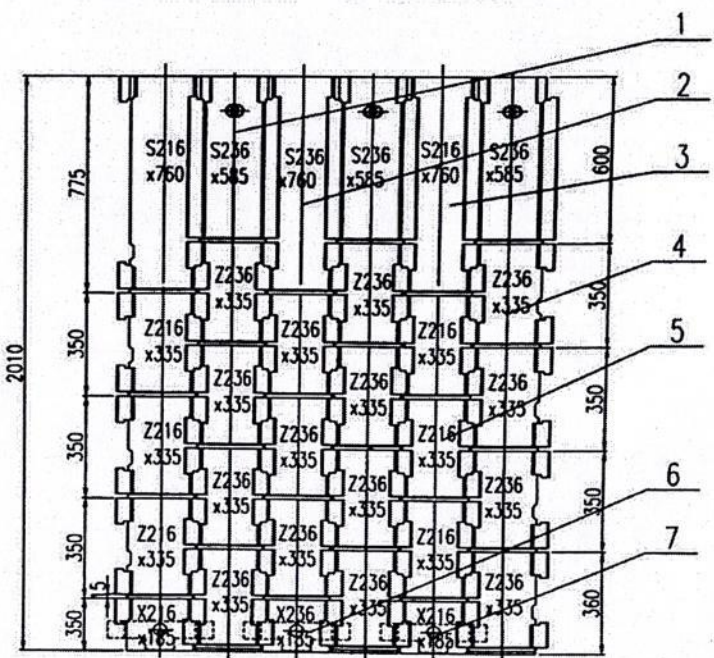

STT	Ký hiệu	Tên chi tiết	ĐVT	SL
1	☐	S236x585	Cái	20
2	⊕	S236x760	Cái	12
3	⊕	S216x760	Cái	8
4	△	S236x335	Cái	116
5	△	Z216x335	Cái	24
10	☒	Côn vuông	Cái	20
11	⊗	Bu lông M24x2	Cái	20
12	⊗	Đai ốc M24x2	Cái	40
13	○	Vòng đệm	Cái	20

STT	Tên chi tiết	ĐVT	SL
5	Z216x335	Cái	24
6	Z236x185	Cái	12
7	X216x185	Cái	8
8	Khóa I	Cái	12
9	Khóa II	Cái	8

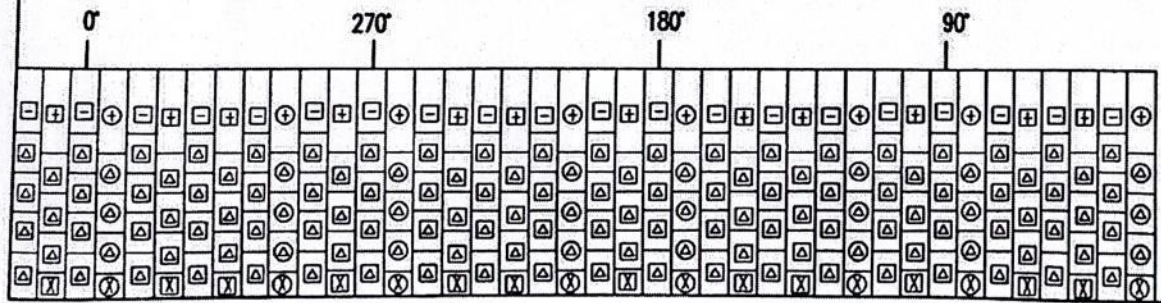

QNC CÔNG TY CỔ PHẦN XI MĂNG & XÂY DỰNG QUẢNG NINH

THÁP TRAO ĐỔI NHIỆT FX LÒ

ÔNG LÔNG CS

BẢN VẼ LẮP

Giám đốc NM	Ngô Hữu Thái	<i>[Signature]</i>	Kiến	Hoàn thành	Tổng DV	DV
P.KT Cơ Điện	Ninh Xuân Quảng					
Kiểm tra	Ninh Xuân Quảng	<i>[Signature]</i>	Kiến	Hoàn thành	Tổng DV	DV
Vẽ	Nguyễn Nam Điền					
Chức danh	Họ và tên	Ký tên		00/2018	01	01

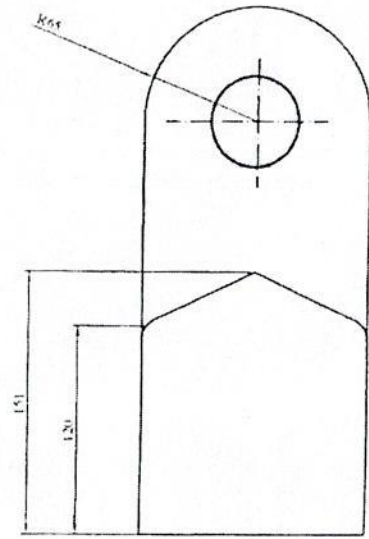
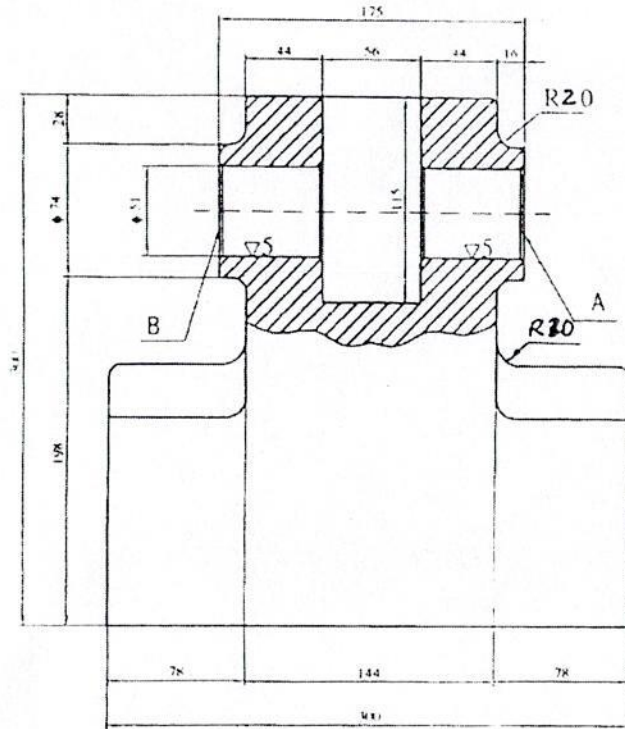

YCKT:

- + Đường tâm lỗ $\phi 51$ vuông góc với mặt a,b s/số $< \pm 0.1\text{mm}/51$, các mặt phẳng A,B mài nhẵn.
- + Chi tiết không khuyết tật, nứt, rỗ khí, cong vênh...Nhiệt luyện toàn phần đạt HRC > 55
- + Sai số về trọng lượng các quả búa ± 0.3 kg
- + Vật liệu : thép đúc ZGMn 13 A
- + Số lượng : 14 quả / lần thay
- + K/lượng : 55 kg/quả

CÔNG TY CỔ PHẦN XN & XD QUẢNG SINH NHÀ MÁY XI MĂNG LAM THẠCH II		PHẦN MOUNTING LÒ NUNG MÁY ĐÁ BÚA	
P/Giám đốc	Phạm Quốc Hưng	<i>Phạm Quốc Hưng</i>	QUẢ BÚA
P/KTĐ	Nguyễn Văn Oanh	<i>Nguyễn Văn Oanh</i>	
Kiểm tra	Nguyễn Hồng Que	<i>Nguyễn Hồng Que</i>	
Vẽ	Nguyễn Việt Dũng	<i>Nguyễn Việt Dũng</i>	Tỷ lệ
Chức danh	Họ và tên	Ký tên	Ngày tháng năm lập số/bản

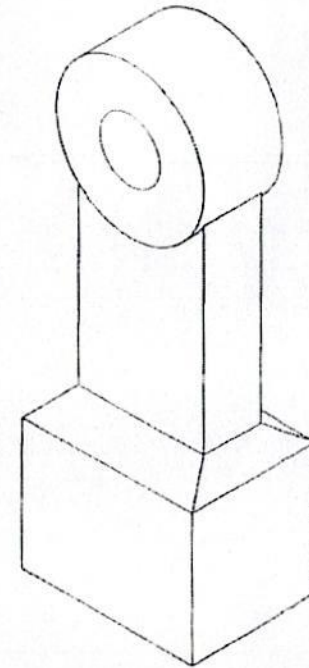
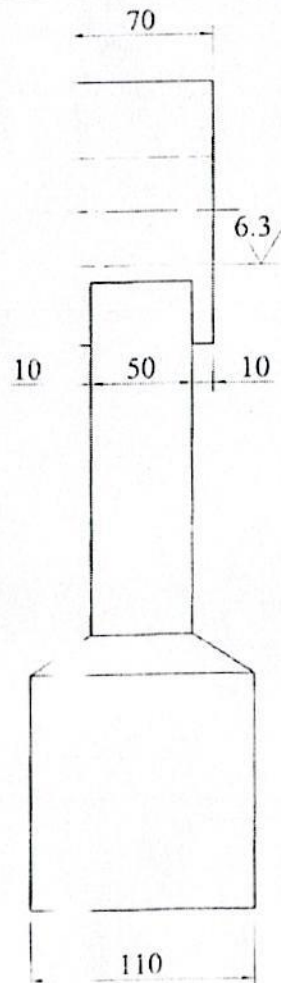
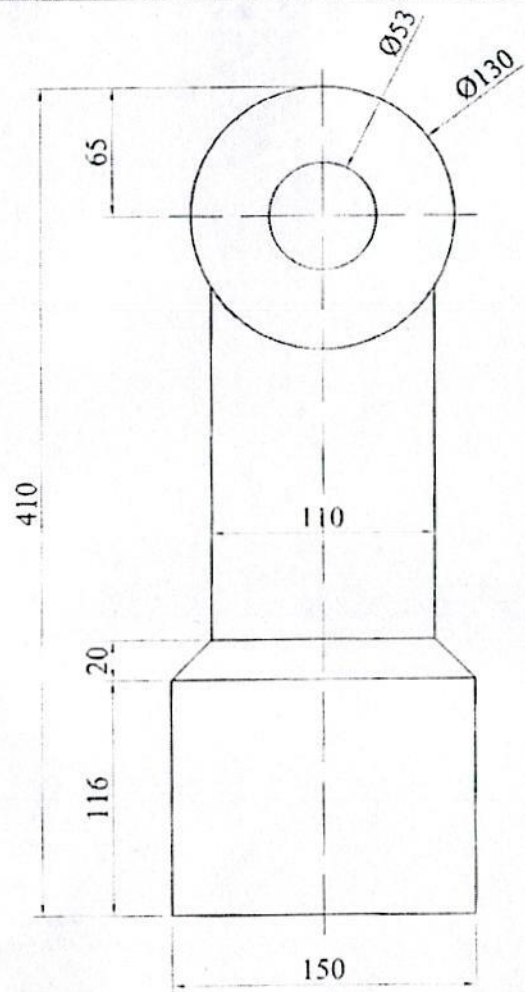

3D

YCKT:

- Vật liệu: Thép Mn13-5.
- Khối lượng: 30 kg/quả.
- Số lượng: 18 quả/bộ.



CÔNG TY CỔ PHẦN SẢN XUẤT VÀ XÂY DỰNG
QUẢNG NINH

MÁY DẬP BÙA RÔ TÔ
PX NGUYỄN LIÊU

Giám đốc NM	Ngô Hữu Thế		QUẢ BÙA			
P.KT CD	Ninh Xuân Quảng					
Kiểm tra	Ninh Xuân Quảng					
Người vẽ	Nguyễn Nam Điền		Kiểu	Hoàn thành	Tổng BV	BV số
Chức danh	Họ và tên	Ký tên	Cải tiến	09/2018	01	01